

4

Zubehör für die Kabelverlegung Cable Laying Accessories

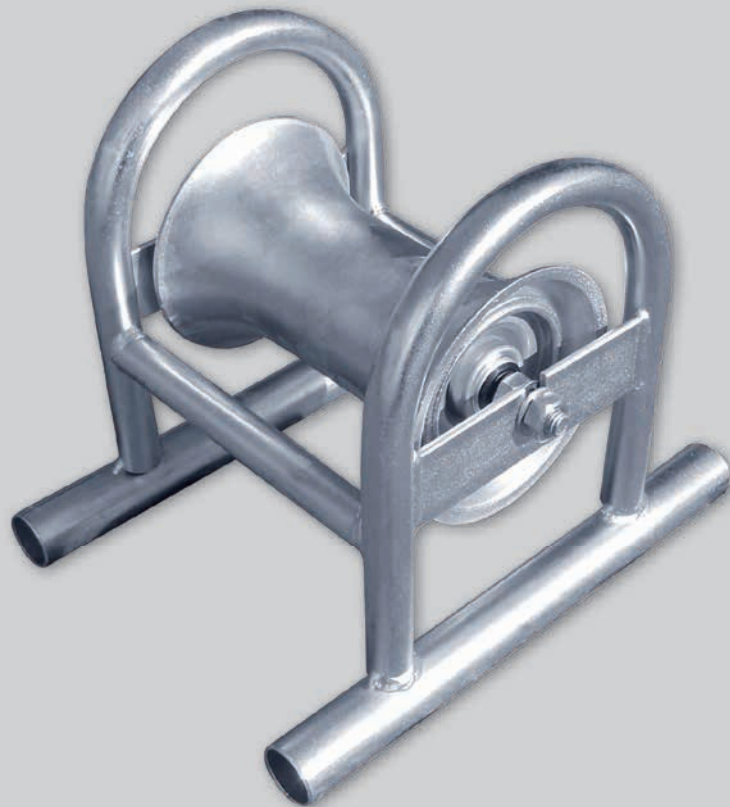

4.1 Kabelverlege- und Eckrollen Cable Laying and Corner Rollers



Kabel-Verlegerolle Z-KVR 171AL mit Stahlrohrgestell und Aluminium-Rollenkörper mit Kugellager, verzinkt. **Cable laying roller Z-KVR 171AL** with aluminium roller body running in ball bearings and steel frame, galvanized.

Technische Merkmale - Technical features	
Tragkraft - Carrying capacity	250 kg
Max. Kabeldurchmesser - max. cable diameter	150 mm
Bodenfreiheit unter der Rolle - Clearance under the roller	100 mm
Gestell-Innenbreite über Rolle - Frame inner width	170 mm
Abmessung - Dimensions L x B x H	300 x 235 x 260 mm
Gewicht - Weight	3,9 kg
Bestell-Nr. / Purchase No.	Z 812-04.00-00/0

Kabel-Verlegerolle Z-KVR 171AL verzinkt, mit Bohrungen für Verbindungskupplungen. **Cable laying roller Z-KVR 171AL** with holes for coupler plugs.

Bestell-Nr. / Purchase No.	Z 812-05.00-00/0
-----------------------------------	-------------------------

Kabel-Verlegerolle Z-KVR 171m mit Stahlrohrgestell und Stahl-Rollenkörper mit Kugellager, verzinkt. **Cable laying roller Z-KVR 171m** with steel roller body running in ball bearings and steel frame, galvanized.

Technische Merkmale - Technical features	
Tragkraft - Carrying capacity	250 kg
Max. Kabeldurchmesser - max. cable diameter	150 mm
Bodenfreiheit unter der Rolle - Clearance under the roller	100 mm
Gestell-Innenbreite über Rolle - Frame inner width	160 mm
Abmessung - Dimensions L x B x H	300 x 240 x 255 mm
Gewicht - Weight	3,7 kg
Bestell-Nr. / Purchase No.	080-1901-001

Kabel-Verlegerolle Z-KVR 171m verzinkt, mit Bohrungen für Verbindungskupplungen. **Cable laying roller Z-KVR 171m** with holes for coupler plugs.

Bestell-Nr. / Purchase No.	080-1901-007
-----------------------------------	---------------------

Kabel-Verlegerolle Z-KVR 171MR mit verstärktem Stahl-Rollenkörper, verzinkt. **Cable laying roller Z-KVR 171MR** with reinforced steel roller body, galvanized.

Bestell-Nr. / Purchase No.	080-1901-014
-----------------------------------	---------------------

Verbindungskupplung Z-VK171b Gelenkstück zur Verbindung von Kabelrollen, wenn Bohrungen im Gestell vorhanden sind. **Coupler plug Z-VK171b** for connecting cable rollers, if there are holes in the frame existing.

Bestell-Nr. / Purchase No.	Z 812-01.10-00/0
-----------------------------------	-------------------------



Technische Änderungen - Technical changes reserved 09/2017



4.1.2 Kabelverlege- & Eckrollen Cable Laying & Corner Rollers



Technische Änderungen vorbehalten – technical changes reserved 09/2017

Kabel-Verlegerolle Z-KR 250

Standardbreite mit Flachstahlgestell und Bodenkralen für hohe Stand- und Rutschfestigkeit, verzinkt, Aluminium-Rollenkörper mit Kugellager.

Cable laying roller Z-KR 250

galvanized frame, frame width 250 mm with aluminium roller body and ground claw.

Technische Merkmale - Technical features

Tragkraft - Carrying capacity	250 kg
Max. Kabeldurchmesser - max. cable diameter	150 mm
Gestell-Innenbreite über Rolle - Frame inner width	170 mm
Abmessung L x B x H - Dimensions L x W x H	290 x 250 x 250 mm
Gewicht - Weight	4,6 kg

Bestell-Nr. / Purchase No.

Z 812-03.02-00/0

Kabel-Verlegerolle Z-KVR 171

mit Kunststoffgestell und Kunststoff-Rollenkörper mit Kugellager

Cable laying roller Z-KVR 171

with roller body made of PVC, with ball bearings and polyamid frame

Technische Merkmale - Technical features

Tragkraft - Carrying capacity	500 kg
Max. Kabeldurchmesser - max. cable diameter	200 mm
Abmessung L x B x H - Dimensions L x W x H	277 x 218 x 190 mm
Gewicht - Weight	1,6 kg

Bestell-Nr. / Purchase No.

080-1901-006

Tragegestell

für 8 St. Kunststoff Kabel-Verlegerolle Z-KVR 171, verzinkt

Carrying frame

for 8 pcs. polyamid cable laying roller type Z-KVR 171, galvanized

Bestell-Nr. / Purchase No.

Z 812-02.02-00/0

Kabel-Verlegerolle Z-KVR 171z

niedrige Bauform mit Stahlprofilgestell, Aluminium-Rollenkörper mit Kugellager.

Cable laying roller Z-KVR 171z

low construction, galvanized with aluminium roller body running in ball bearings.

Technische Merkmale - Technical features

Tragkraft - Carrying capacity	250 kg
Max. Kabeldurchmesser - max. cable diameter	150 mm
Gestell-Innenbreite über Rolle - Frame inner width	170 mm
Abmessung L x B x H - Dimensions L x W x H	345 x 285 x 195 mm
Gewicht - Weight	4,3 kg

Bestell-Nr. / Purchase No.

080-1901-008

Kabel-Verlegerolle Z-KVR 171Ku

verzinktes Stahlrohrgestell mit Kunststoff-Rollenkörper.

Cable laying roller Z-KVR 171Ku

PVC roller mounted in steel pipe frame, galvanized.

Technische Merkmale - Technical features

Tragkraft - Carrying capacity	400 kg	400 kg
Max. Kabeldurchmesser - max. cable diameter	170 mm	170 mm
Bodenfreiheit unter der Rolle - Clearance under the roller	100 mm	160 mm
Gestell-Innenbreite über Rolle - Frame inner width	202 mm	202 mm
Abmessung L x B x H - Dimensions L x W x H	300 x 270 x 285 mm	300 x 270 x 345 mm
Gewicht - Weight	3,8 kg	4,1 kg

Bestell-Nr. / Purchase No.

Z 812-15.00-00/0

Z 812-14.00-00/0



Kabel-Verlegerolle mit Stahlblech-Bodenplatte

in verzinktem Stahlrohrgestell, mit Aluminium-Rollenkörper mit Kugellager, geeignet für weichen und sandigen Untergrund.

Cable laying roller with steel sheet ground plate

and steel frame, galvanized with aluminium roller body running in ball bearings, suitable for soft and sandy ground.

Technische Merkmale - Technical features	
Tragkraft - Carrying capacity	250 kg
Max. Kabeldurchmesser - max. cable diameter	150 mm
Gestell-Innenbreite über Rolle - Frame inner width	170 mm
Abmessung L x B x H - Dimensions L x W x H	300 x 235 x 260 mm
Gewicht - Weight	4,5 kg
Bestell-Nr. / Purchase No.	080-1901-010

Kabel-Verlegerolle - Heavy Duty - mit Stahlrohrgestell und Bodenplatte, Stahl-Rollenkörper mit Kugellager, verzinkt.

Cable laying roller - Heavy Duty - with steel frame and ground plate, galvanized, aluminium roller body running in ball bearings.

Technische Merkmale - Technical features	
Tragkraft - Carrying capacity	600 kg
Max. Kabeldurchmesser - max. cable diameter	200 mm
Bodenfreiheit unter der Rolle - Clearance under the roller	260 mm
Abmessung L x B x H - Dimensions L x W x H	400 x 340 x 250 mm
Gewicht - Weight	10,4 kg
Bestell-Nr. / Purchase No.	Z 812-09.00-00/0

Kabel-Verlegerolle - Heavy Duty - mit Stahlrohrgestell ohne Bodenplatte, Stahl-Rollenkörper mit Kugellager, verzinkt.

Cable laying roller - Heavy Duty - with steel frame, without ground plate, galvanized, steel roller body running in ball bearings.

Technische Merkmale - Technical features		
Tragkraft - Carrying capacity	600 kg	600 kg
Max. Kabeldurchmesser - max. cable diameter	200 mm	200 mm
Bodenfreiheit unter der Rolle - Clearance under the roller	210 mm	100 mm
Gestell-Innenbreite über Rolle - Frame inner width	260 mm	260 mm
Abmessung L x B x H - Dimensions L x W x H	390 x 320 x 370 mm	390 x 320 x 260 mm
Gewicht - Weight	11,2 kg	10,8 kg
Bestell-Nr. / Purchase No.	Z 812-12.00-00/0	Z 812-13.00-00/0

Kabel-Verlegerolle, breite Ausführung mit 900 mm langem Aluminium-Rollenkörper, verzinkt.

Draw-off roller with aluminium roller body length 900 mm, galvanized.

Technische Merkmale - Technical features	
Rollenkörperdurchmesser - Roller body diameter	65 mm
Bodenfreiheit unter der Rolle - Clearance under the roller	90 mm
Abmessung L x B x H - Dimensions L x W x H	1000 x 200 x 240 mm
Gewicht - Weight	15,0 kg
Bestell-Nr. / Purchase No.	Z 812-17.00-00/0

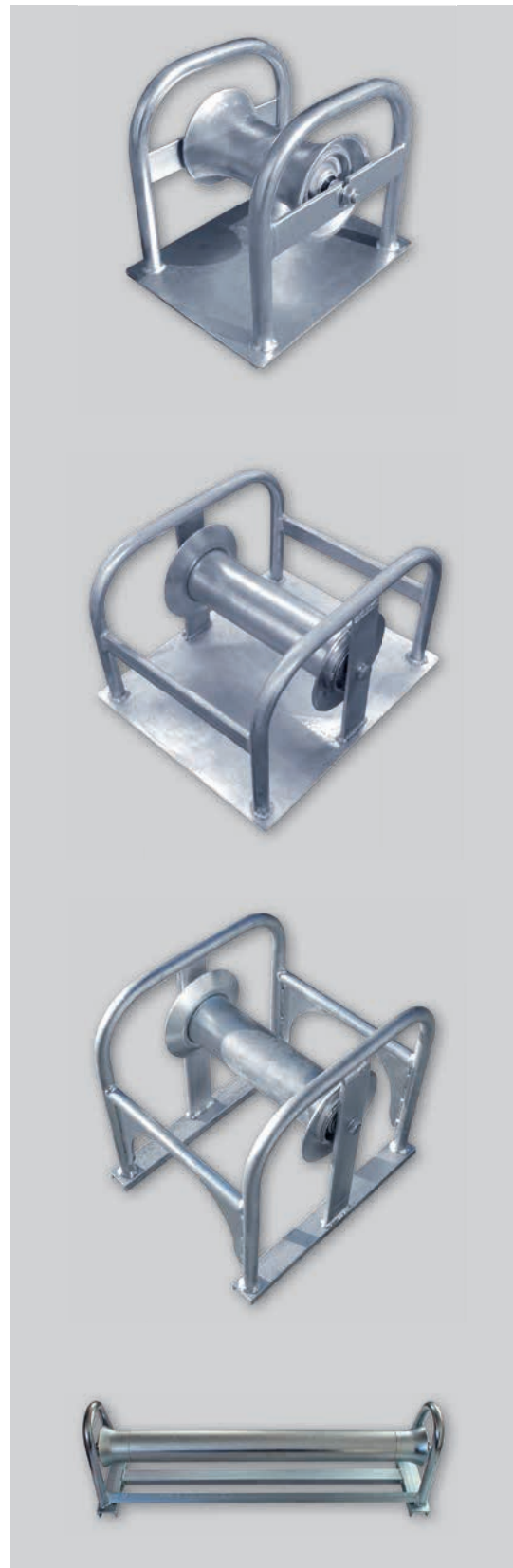

Technische Änderungen vorbehalten – Technical changes reserved 09/2017





Technische Änderungen vorbehalten – Technical changes reserved 09/2017

Kabel-Verlegerolle Z-KVR 2000
verzinktes Stahlrohrgestell mit 3
Stahlrollen in U-förmiger Anordnung.

Cable laying roller Z-KVR 2000
with 3 steel rollers in U-shape con-
struction, frame galvanized.

Technische Merkmale - Technical features	
Max. Kabeldurchmesser - max. cable diameter	160 mm
Abmessung L x B x H - Dimensions L x W x H	250 x 250 x 250 mm
Gewicht - Weight	6,3 kg
Bestell-Nr. / Purchase No.	080-1901-012

Kabel-Eckrolle Z-KER 103AL
verzinktes Winkelstahlgestell mit
zwei vertikalen und einem hori-
zontalen Aluminium-Rollenkörper
mit Kugellager.

Corner roller Z-KER 103AL
galvanized steel frame with two
vertical and one horizontal alumi-
nium roller body running in ball
bearings.

Technische Merkmale - Technical features	
Belastbarkeit über beide Vertikalrollen - capacity for both vertical rollers	500 kg
Belastbarkeit für die Horizontalrolle - capacity for the horizontal roller	250 kg
Max. Kabeldurchmesser - max. cable diameter	110 mm
Abmessung L x B x H - Dimensions L x W x H	540 x 330 x 340 mm
Gewicht - Weight	13,0 kg
Bestell-Nr. / Purchase No.	Z 819-12.00-00/0

Kabel-Eckrolle Z-KER 103
verzinktes Winkelstahlgestell mit
zwei vertikalen und einem hori-
zontalen Stahl-Rollenkörper mit
Kugellager.

Corner roller Z-KER 103
galvanized steel frame with two
vertical and one horizontal steel
roller body running in ball bearings.

Technische Merkmale - Technical features	
Belastbarkeit über beide Vertikalrollen - capacity for both vertical rollers	500 kg
Belastbarkeit für die Horizontalrolle - capacity for the horizontal roller	250 kg
Max. Kabeldurchmesser - max. cable diameter	100 mm
Abmessung L x B x H - Dimensions L x W x H	550 x 340 x 360 mm
Gewicht - Weight	10,3 kg
Bestell-Nr. / Purchase No.	080-1901-031

Kabel-Eckrolle Z-KER 103R
mit verstärkten Stahl-Rollenkörpern,
verzinkt.

Corner roller Z-KER 103R
with reinforced steel roller bodies,
galvanized.

Bestell-Nr. / Purchase No.	080-1901-033
-----------------------------------	---------------------



Kabel-Eckrolle Z-KER 104

verzinktes Winkelstahlgestell mit zwei vertikalen und einem horizontalen Aluminium-Rollenkörper mit Kugellager, Stahlblechrückwand und Bodenplatte.

Corner roller Z-KER 104

galvanized steel frame with two vertical and one horizontal aluminium roller body running in ball bearings with back plate and ground plate.

Technische Merkmale - Technical features	
Belastbarkeit über beide Vertikalrollen - capacity for both vertical rollers	500 kg
Belastbarkeit für die Horizontalrolle - capacity for the horizontal roller	250 kg
Max. Kabeldurchmesser - max. cable diameter	110 mm
Abmessung L x B x H - Dimensions L x W x H	550 x 330 x 350 mm
Gewicht - Weight	15,4 kg
Bestell-Nr. / Purchase No.	Z 819-08.00-00/0

Kabel-Eckrolle Z-KER 103Z

verzinktes Winkelstahlgestell mit zwei vertikalen und einem horizontalen Stahl-Rollenkörper mit Kugellager, Stahlblechrückwand und Bodenplatte.

Corner roller Z-KER 103Z

galvanized steel frame with two vertical and one horizontal steel roller body running in ball bearings with back plate and ground plate.

Technische Merkmale - Technical features	
Belastbarkeit über beide Vertikalrollen - capacity for both vertical rollers	500 kg
Belastbarkeit für die Horizontalrolle - capacity for the horizontal roller	250 kg
Max. Kabeldurchmesser - max. cable diameter	100 mm
Abmessung L x B x H - Dimensions L x W x H	450 x 330 x 320 mm
Gewicht - Weight	12,36 kg
Bestell-Nr. / Purchase No.	080-1901-032

Kabel-Eckrolle - Heavy Duty -

verzinktes Winkelstahlgestell mit zwei vertikalen und einem horizontalen verstärkten Stahl-Rollenkörper mit Kugellager, Stahlblechrückwand und Bodenplatte.

Corner roller - Heavy Duty -

galvanized steel frame with two vertical and one horizontal reinforced steel roller body running in ball bearings with back plate and ground plate.

Technische Merkmale - Technical features	
Belastbarkeit über beide Vertikalrollen - capacity for both vertical rollers	1000 kg
Belastbarkeit für die Horizontalrolle - capacity for the horizontal roller	500 kg
Max. Kabeldurchmesser - max. cable diameter	200 mm
Abmessung L x B x H - Dimensions L x W x H	660 x 450 x 460 mm
Gewicht - Weight	26,4 kg
Bestell-Nr. / Purchase No.	Z 819-11.00-00/0

Erdnagel

zur Befestigung der Kabeleckrollen, verzinkt.

Earth nail

for fixation of corner rollers, galvanized.

Technische Merkmale - Technical features	
Länge - Length	670 mm
Bestell-Nr. / Purchase No.	Z 819-07.00-01/0



Technische Änderungen vorbehalten – Technical changes reserved 09/2017





Rohr-Verlegerolle, klein
mit Stahlprofilgestell und Aluminium-Rollenkörper mit Kugellager, verzinkt.

Pipe laying roller, small
steel frame with aluminium roller body running in ball bearings, galvanized.

Technische Merkmale - Technical features	
Tragkraft - Carrying capacity	250 kg
Max. Rohrdurchmesser - max. pipe diameter	300 mm
Abmessung L x B x H - Dimensions L x W x H	290 x 290 x 220 mm
Gewicht - Weight	6,0 kg
Bestell-Nr. / Purchase No.	Z 812-20.00-00/0

Rohr-Verlegerolle, groß
mit Stahlprofilgestell und zwei Stahl-Rollenkörpern mit Kugellager, verzinkt.

Pipe laying roller, large
steel frame with two steel roller bodies running in ball bearings, galvanized.

Technische Merkmale - Technical features		
Tragkraft - Carrying capacity	700 kg	1200 kg
Für Rohrdurchmesser - For pipe diameter	100 - 760 mm	500 - 1300 mm
Abmessung L x B x H - Dimensions L x W x H	700 x 300 x 250 mm	1330 x 580 x 453 mm
Gewicht - Weight	11,9 kg	62 kg
Bestell-Nr. / Purchase No.	Z 806-02.00-00/1	Z 806-06.00-00/0

Kableit- und Ablaufbock Z-KA 101
mit Stahlprofilgestell und zwei Stahl-Rollenkörpern mit Kugellager, verzinkt, klappbar.

Cable guiding and run-off frame type Z-KA 101
steel frame with two steel roller bodies running in ball bearings, galvanized, foldable.

Technische Merkmale - Technical features	
Tragkraft - Carrying capacity	250 kg
Abmessung L x B x H - Dimensions L x W x H	1000 x 400 x 430 mm
Gewicht - Weight	15,3 kg
Bestell-Nr. / Purchase No.	Z 806-03.00-00/0

Kabelpritschenrolle Z-PRV 100
verzinkt - offen.

Cable rack roller Z-PRV 100
galvanized - open.

Technische Merkmale - Technical features	
Type	offen - open
Gewicht - Weight	4,6 kg
Bestell-Nr. / Purchase No.	080-1901-100

Kabelpritschenrolle Z-PRV 101
verzinkt - geschlossen.

Cable rack roller Z-PRV 101
galvanized - closed.

Technische Merkmale - Technical features	
Type	geschlossen - closed
Gewicht - Weight	5,7 kg
Bestell-Nr. / Purchase No.	080-1901-150



4.2 Kabel- / Seilführungsgeräte Cable / Rope Guiding Devices

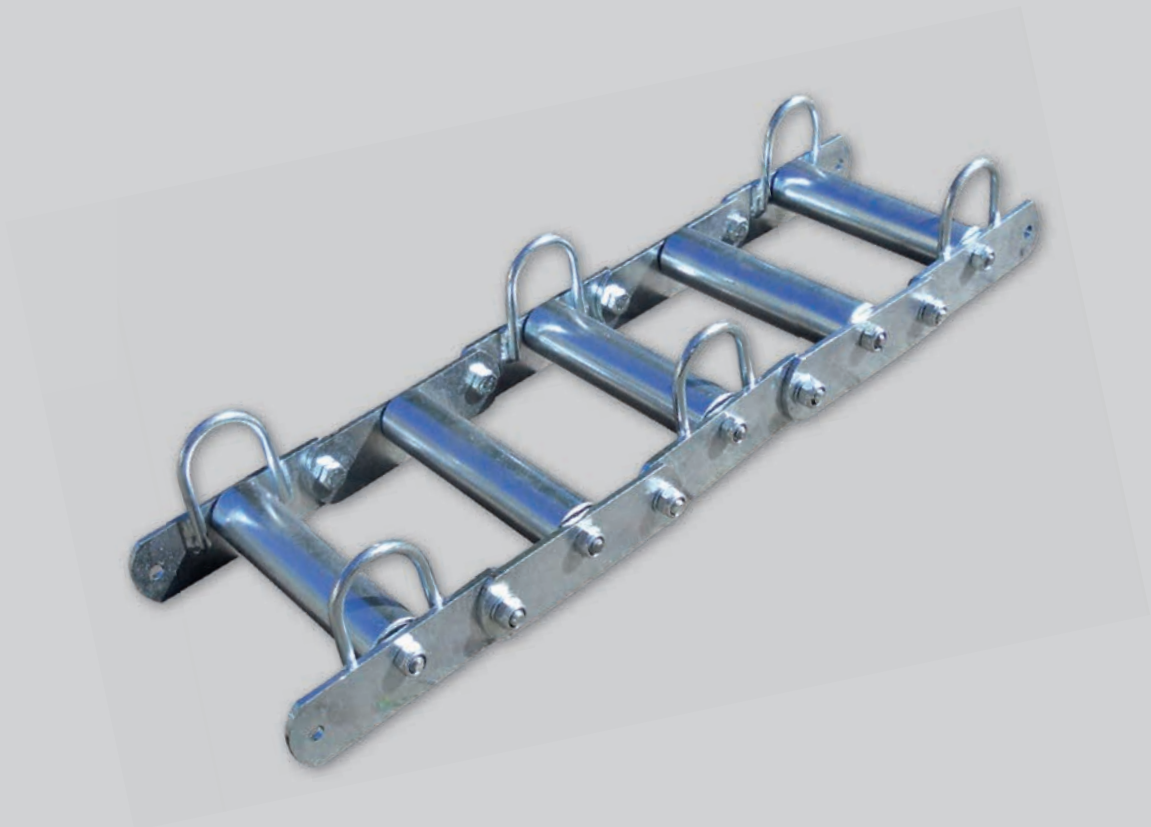

Kabelverlegezubehör Cable Laying Accessoires

Kabel- /Seilführungsgeräte Cable/Rope Guiding Devices

4.2.1

**Kabeldistanz-Gleitrollen
Z-DG 147**
bestehend aus 5 Gliedern, verzinkt. **Distance sliding roller Z-DG 147**
consisting of 5 elements, galvanized.

Technische Merkmale - Technical features	
Gestell-Innenbreite / Frame inner width	155 mm
Abmessung L x B x H / Dimensions L x W x H	670 x 220 x 120 mm
Gewicht / Weight	7,7 kg
Bestell-Nr. / Purchase No.	080-1901-042

**Kabel- und Seilführungskette
Z-KEK 846**
mit gelagerten Stahlrollen, verzinkt. **Cable and rope guiding chain Z-KEK 846**
with steel rollers, running in ball bearings, galvanized.

Technische Merkmale - Technical features	
Gestell-Innenbreite / Frame inner width	130 mm
Abmessung L x B x H / Dimensions L x W x H	1160 x 250 x 230 mm
Gewicht / Weight	18,6 kg
Bestell-Nr. / Purchase No.	080-1903-009

Kabelführungsgerät Z-KF 105
mit Klemmspindeln und aufklappbar, verzinkt. **Cable guiding device Z-KF 105**
with fixing spindles and foldable, galvanized.

Technische Merkmale - Technical features	
Innenmaß / Inner dimensions	180 x 180 mm
Abmessung L x B x H / Dimensions L x W x H	500 x 500 x 130 mm
Gewicht / Weight	18,4 kg
Bestell-Nr. / Purchase No.	Z 802-01.00-00/1

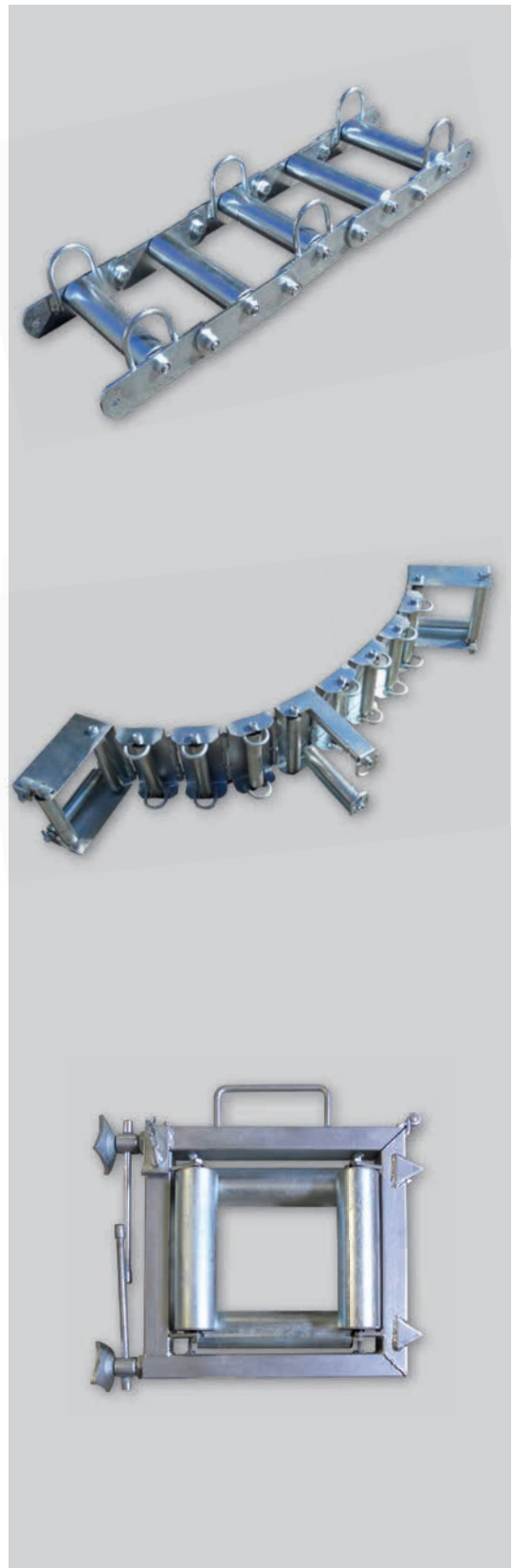

Technische Änderungen vorbehalten – Technical changes reserved 09/2017





Kabelführungsgerät mit Standfuß
und Stahl-Rollenkörpern, aufklappbar, verzinkt.

Cable guiding device with supporting leg
and steel roller bodies, foldable, galvanized.

Technische Merkmale - Technical features	
Innenmaß / Inner dimensions	200 x 200 mm
Abmessung L x B x H / Dimensions L x W x H	760 x 450 x 540 mm
Gewicht / Weight	27,0 kg
Bestell-Nr. / Purchase No.	Z 802-51.00-00/1

Erdnagel

Earth nail

Technische Merkmale - Technical features	
Länge - Length	670 mm
Bestell-Nr. / Purchase No.	Z 819-07.00-01/0

Kabelrollenbock für Schachtkante Z-KSE 100
mit Stahl-Rollenkörper, verzinkt.

Cable roller trestle Z-KSE 100
with steel roller bodies, galvanized.

Technische Merkmale - Technical features	
Biegeradius / Bending radius	420 mm
Gestell-Innenbreite / Frame inner width	185 mm
Abmessung L x B x H / Dimensions L x W x H	530 x 240 x 400 mm
Gewicht / Weight	8,0 kg
Bestell-Nr. / Purchase No.	080-1901-040

Packrolle für Schachtkanten Z-KS 119
mit Gußrolle und Winkelfuß,
schwenkbar, verzinkt.

Guide roller for manholes Z-KS 119
with angled base, pivotable,
galvanized.

Technische Merkmale - Technical features	
Rollendurchmesser / Roller diameter	200 mm
Rolleninnenbreite / Roller inner width	80 mm
Abmessung L x B x H / Dimensions L x W x H	380 x 245 x 270 mm
Gewicht / Weight	14,3 kg
Bestell-Nr. / Purchase No.	Z 824-01.02-00/0



Kabelverlegezubehör Cable Laying Accessoires

Kabel- /Seilführungsgeräte Cable/Rope Guiding Devices

4.2.3

Kanalstrebe mit Aluminiumrolle Conduit bracer with aluminium roller

Rollendurchmesser	210 mm	Roller diameter	210 mm
Rolleninnenbreite	110 mm	Roller inner width	110 mm

Technische Merkmale - Technical features

Verstellbereich / Adjustable range	Gewicht / Weight	Bestell-Nr. / Purchase-No.:
300 - 500 mm	9,5 kg	080-1712-001
500 - 800 mm	10,0 kg	080-1712-002
600 - 1000 mm	13,0 kg	080-1712-003
1000 - 1500 mm	17,3 kg	080-1712-004
1500 - 1800 mm	17,6 kg	080-1712-005
1800 - 2400 mm	23,0 kg	080-1712-006

Fremdkabelschutzrolle, verzinkt. Foreign cable protection roller, galvanized.

Rollendurchmesser	40 mm	Roller diameter	40 mm
Rolleninnenbreite	125 mm	Roller inner width	125 mm

Technische Merkmale - Technical features

Verstellbereich / Adjustable range	Gewicht / Weight	Bestell-Nr. / Purchase-No.:
250 - 400 mm	5,6 kg	080-1712-015
400 - 600 mm	6,3 kg	080-1712-016

Kabel- und Seileinführungsgerät mit Stahl-Rollenkörper, verzinkt. Cable and rope entrance device with steel roller bodies, galvanized.

Technische Merkmale - Technical features

Biegeradius / Bending radius	420 mm	
für Rohr-Ø / for pipe-Ø	Gewicht / Weight	Bestell-Nr. / Purchase-No.:
80 mm	13,8 kg	080-1903-001
100 mm	14,0 kg	080-1903-002
120 mm	15,0 kg	080-1903-003
150 mm	16,0 kg	080-1903-004

Technische Merkmale - Technical features

Biegeradius / Bending radius	1000 mm	
für Rohr-Ø / for pipe-Ø	Gewicht / Weight	Bestell-Nr. / Purchase-No.:
80 mm	18,0 kg	080-1903-012
100 mm	18,6 kg	080-1903-013
120 mm	19,0 kg	080-1903-014
150 mm	19,5 kg	080-1903-015

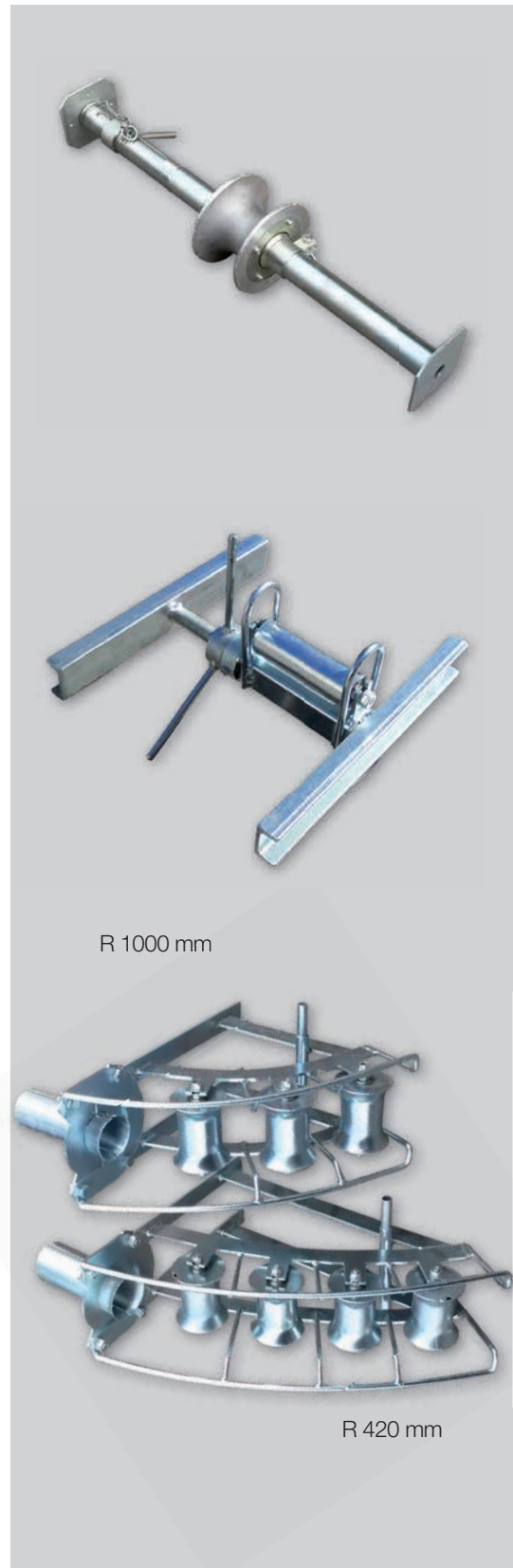

Technische Änderungen vorbehalten – Technical changes reserved 09/2017





Seilausführungsgerät,
verzinkt.

Rope draw-out device,
galvanized.

Technische Merkmale - Technical features

für Rohr-Ø / for pipe-Ø	Gewicht / Weight	Bestell-Nr. / Purchase-No.:
80 mm	8,6 kg	Z 802-20.09-00/0
100 mm	9,5 kg	080-1903-008
120 mm	10,4 kg	080-1902-005

Schachtumlenkrolle
mit Spannstöcken, verzinkt.

Manhole deviation roller
with tension sticks, galvanized.

Technische Merkmale - Technical features

für Rohrdurchmesser / for pipe diameter	100 mm
Verstellbereich / Adjustable range	1200 - 1700 mm
Gewicht / Weight	28,0 kg
Bestell-Nr. / Purchase No.	080-1901-043

Kabel- und Seilschutzrolle
aufklappbar und klemmbar,
verzinkt.

**Cable and rope protection
roller**
foldable and lockable, galvanized.

Rollendurchmesser	50 mm	Roller diameter	50 mm
Rolleninnenbreite	24 mm	Roller inner width	24 mm

Technische Merkmale - Technical features

für Rohr-Ø / for pipe-Ø	Gewicht / Weight	Bestell-Nr. / Purchase-No.:
28 mm	0,48 kg	080-1902-004
35 mm	0,65 kg	Z 802-21.03-00/0
40 mm	0,76 kg	Z 802-21.04-00/0



Kabelverlegezubehör Cable Laying Accessoires

Kabel- /Seilführungsgeräte Cable/Rope Guiding Devices

4.2.5

Kabelschutzrohr mit Umlenkrolle Cable protecting pipe with guide roller
aufklappbar und klemmbar, foldable and lockable,
verzinkt. galvanized.

Rollendurchmesser 110 mm Roller diameter 110 mm
Rollenbreite 125 mm Roller width 125 mm

Technische Merkmale - Technical features		
für Rohr-Ø / for pipe-Ø	Gewicht / Weight	Bestell-Nr. / Purchase-No.:
60 mm	3,7 kg	080-1903-151
75 mm	4,0 kg	080-1903-152
80 mm	4,2 kg	080-1903-153
100 mm	4,4 kg	080-1903-154
120 mm	5,1 kg	080-1903-155
140 mm	5,6 kg	080-1903-156
150 mm	5,9 kg	080-1903-157

Kabelschutzrohr Cable protecting pipe
gerade, verzinkt. straight, galvanized.

Technische Merkmale - Technical features		
für Rohr-Ø / for pipe-Ø	Gewicht / Weight	Bestell-Nr. / Purchase-No.:
28 mm	0,26 kg	Z 853-03.01-00/1
35 mm	0,46 kg	Z 853-02.01-00/1
40 mm	0,68 kg	Z 853-02.00-00/1
50 mm	1,16 kg	080-1904-124
60 mm	1,2 kg	080-1904-125
80 mm	1,3 kg	080-1904-129
100 mm	2,0 kg	080-1904-130
120 mm	3,0 kg	080-1904-132
150 mm	3,4 kg	080-1904-140
200 mm	8,0 kg	080-1904-137

Kabelschutzrohr Cable protecting pipe
gebogen, verzinkt. curved, galvanized.

Technische Merkmale - Technical features		
für Rohr-Ø / for pipe-Ø	Gewicht / Weight	Bestell-Nr. / Purchase-No.:
80 mm	1,6 kg	080-1904-169
100 mm	2,4 kg	080-1904-170
120 mm	3,4 kg	080-1904-172
150 mm	4,6 kg	080-1904-180



Technische Änderungen vorbehalten – Technical changes reserved 09/2017





Kabeleinführungsgerät,
verzinkt.

Cable entrance device,
galvanized.

Technische Merkmale - Technical features

für Rohr-Ø / for pipe-Ø	Gewicht / Weight	Bestell-Nr. / Purchase-No.:
60 mm	3,2 kg	080-1903-206
80 mm	4,0 kg	080-1903-208
100 mm	4,7 kg	080-1903-210
120 mm	5,3 kg	080-1903-237
140 mm	6,0 kg	080-1903-238
150 mm	6,2 kg	080-1903-240
200 mm	8,6 kg	080-1903-247

Kabelschutzbogen,
zweiteilig, klemmbar.

Cable protecting bend,
two pieces with clamping device.

Technische Merkmale - Technical features

für Rohr-Ø / for pipe-Ø	Gewicht / Weight	Bestell-Nr. / Purchase-No.:
28 mm	0,7 kg	Z 849-03.03-00/0
35 mm	0,8 kg	Z 849-03.04-00/0
40 mm	1,0 kg	Z 849-03.02-00/0
50 mm	1,2 kg	Z 849-03.06-00/0
100 mm	3,5 kg	080-1901-067

Kabelschutzbogen mit
Anschlag

Cable protecting bend with
estimate

Technische Merkmale - Technical features

für Rohr-Ø / for pipe-Ø	Gewicht / Weight	Bestell-Nr. / Purchase-No.:
100 mm	1,4 kg	080-1904-270
120 mm	1,6 kg	080-1904-275
150 mm	2,0 kg	080-1904-280

Kabelschutzbogen mit
Anschlag und Griff

Cable protecting bend with
estimate and handle

Technische Merkmale - Technical features

für Rohr-Ø / for pipe-Ø	Gewicht / Weight	Bestell-Nr. / Purchase-No.:
100 mm	1,9 kg	080-1904-320



Kabelverlegezubehör Cable Laying Accessoires

Kabel- /Seilführungsgeräte Cable/Rope Guiding Devices

4.2.7

Kabelschutzbogen mit Kippgelenk

Cable protecting bend, tiltable

Technische Merkmale - Technical features	
Innenmaß / Inner dimensions	90 mm
Abmessung L x B x H / Dimensions L x W x H	570 x 195 x 170 mm
Gewicht / Weight	4,1 kg
Bestell-Nr. / Purchase No.	080-1901-069

Kabelschutzbogen für Mehrfachrohre

Cable protecting bend for multiple tubes

Technische Merkmale - Technical features	
Innenmaß / Inner dimensions	205 mm
Abmessung L x B x H / Dimensions L x W x H	530 x 260 x 360 mm
Gewicht / Weight	12,8 kg
Bestell-Nr. / Purchase No.	080-1901-063

Einführtrichter für Mehrfachrohre mit flexiblem Schlauch, Länge 2 m.

Leading-in funnel for multiple tubes with flexible tube, length 2 m.

Technische Merkmale - Technical features	
für Rohr-Ø / for pipe-Ø	100 mm
Gewicht / Weight	8,1 kg
Bestell-Nr. / Purchase No.	080-1904-401



Technische Änderungen vorbehalten — Technical changes reserved 09/2017



4.3 Kabelziehstrümpfe Cable Pulling Grips

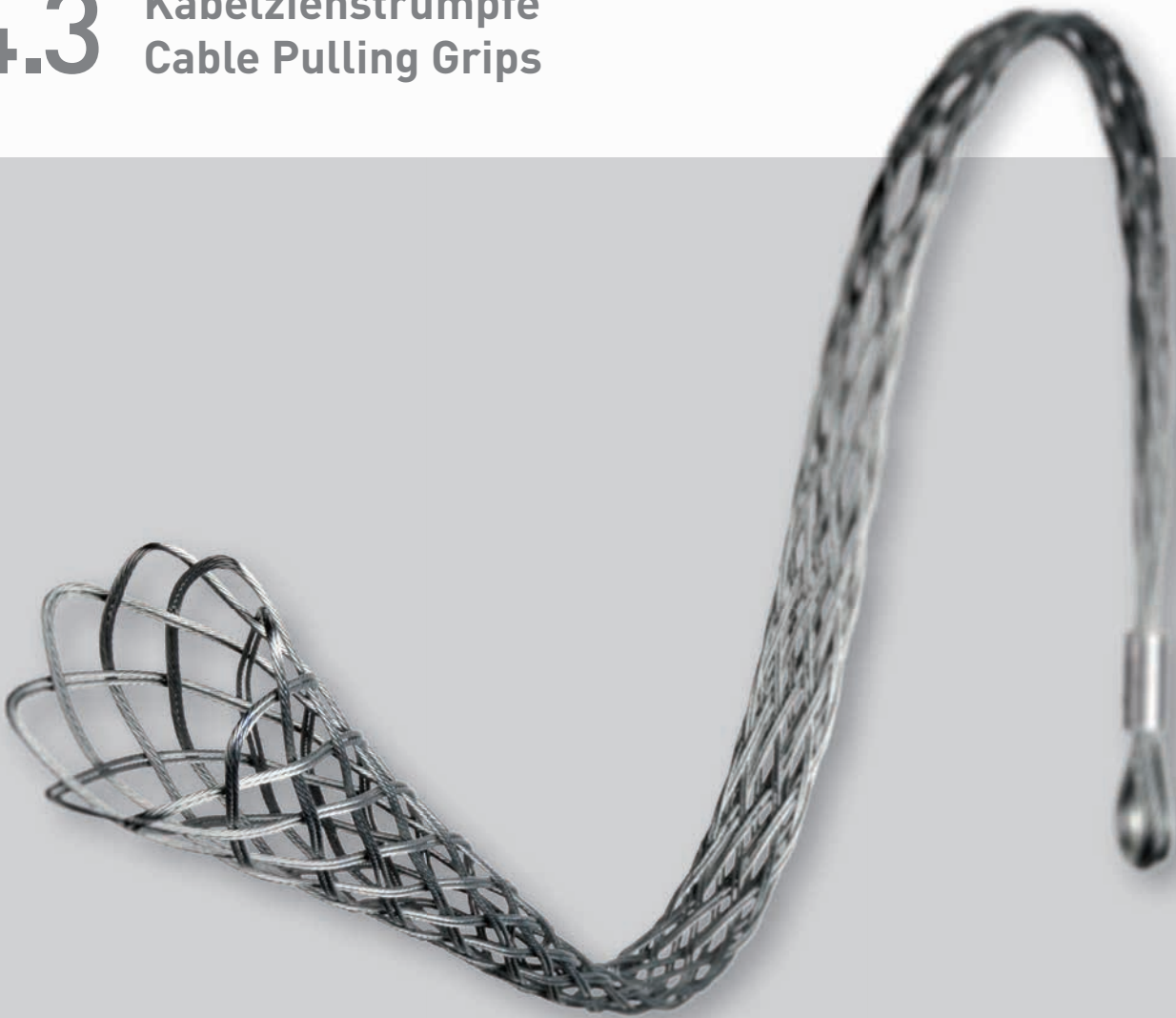

Kabelziehstrümpfe Cable Pulling Grips

Kabeleinziehstrümpfe für die Hausinstallation

Aus verzinkter Stahllitze handgeflochtene Kabeleinziehstrümpfe mit einer flexiblen Schlaufe mit Anfangsstück M5 und aufgespresster Talurit Pressklemme, Zugfestigkeit der Stahllitze 200 kg/mm².

Cable pulling grips for electrical installations

Hand woven galvanised steel wire mesh with a M5 thread and one pulling eyelet and Talurit wire rope clamp, wire breaking strength 200 kg/mm².

Ø Kabel Ø Cable	Länge Length	Bruchlast Break. strength	Ø Stahllitze Ø Wire	Anzahl Spitzen N° of points	Anzahl Stahllitzen N° of steel wires	Bestell-Nr. Purchase No.
[mm]	[mm]	[kp]	[mm]			
4-6	220	250	0,7	4	2	080-1110-030
6-9	250	250	0,7	4	2	080-1110-031
9-12	350	250	0,7	4	2	080-1110-032
12-15	450	600	1,2	4	2	080-1110-033

Kabeleinziehstrümpfe für die Industrieverkabelung

Aus verzinkter Stahllitze handgeflochtene Kabeleinziehstrümpfe mit einer flexiblen Schlaufe und einer aufgespressten Talurit Pressklemme, Zugfestigkeit der Stahllitze 200 kg/mm².

Cable pulling grips for industrial plants

Hand woven galvanised steel wire mesh with one pulling eyelet and Talurit wire rope clamp, wire breaking strength 200 kg/mm².

Ø Kabel Ø Cable	Länge Length	Bruchlast Break. strength	Ø Stahllitze Ø Wire	Anzahl Spitzen N° of points	Anzahl Stahllitzen N° of steel wires	Bestell-Nr. Purchase No.
[mm]	[mm]	[kp]	[mm]			
12-15	460	600	1,2	4	2	080-1110-011
15-19	500	700	1,2	5	2	080-1110-012
19-25	520	900	1,2	6	2	080-1110-013
25-31	580	1800	1,6	6	2	080-1110-014



Technische Änderungen vorbehalten – Technical changes reserved – 02/2016



Kabelziehstrümpfe Cable Pulling Grips



Kabeleinziehstrümpfe, verkürzte Ausführung, für die unterirdische Kabelverlegung in Kabelkanalschächten, Rohren und anderen Anlagen

Short cable pulling grips for underground cables in canals, tubes and other constructions

Aus verzinkter Stahlilitze handgeflochtene Kabeleinziehstrümpfe mit einer Schlaufe mit aufgespresster Talurit Pressklemme, Zugfestigkeit der Stahlilitze 180/200 kg/mm².

Hand woven galvanised steel wire mesh with one pulling eyelet and Talurit wire rope clamp, wire breaking strength 180/200 kg/mm².

Ø Kabel Ø Cable	Länge Length	Bruchlast Break. strength	Ø Stahlilitze Ø Wire	Anzahl Spitzen N° of points	Anzahl Stahlilitzen N° of steel wires	Bestell-Nr. Purchase No.
[mm]	[mm]	[kp]	[mm]			
10-15	600	1300	1,2	4	2	080-1110-080
15-20	600	1600	1,2	5	2	080-1110-081
20-25	700	2000	1,2	6	2	080-1110-082
25-45	700	4600	1,6	5	3	080-1110-083
45-60	800	5500	1,6	6	3	080-1110-084
60-80	800	7400	1,6	6	4	080-1110-085
80-100	900	16000	2	8	5	080-1110-086
100-140	1000	20000	2	10	5	080-1110-087

Aus verzinkter Stahlilitze handgeflochtene Kabeleinziehstrümpfe mit zwei Kauschen und aufgespressten Talurit Pressklemmen, Zugfestigkeit der Stahlilitze 180/200 kg/mm².

Hand woven galvanised steel wire mesh with two pulling eyelets with thimble and Talurit wire rope clamp, wire breaking strength 180/200 kg/mm².

Ø Kabel Ø Cable	Länge Length	Bruchlast Break. strength	Ø Stahlilitze Ø Wire	Anzahl Spitzen N° of points	Anzahl Stahlilitzen N° of steel wires	Bestell-Nr. Purchase No.
[mm]	[mm]	[kp]	[mm]			
10-15	600	1300	1,2	4	2	080-1112-001
15-20	600	1600	1,2	5	2	080-1112-002
20-25	700	2000	1,2	6	2	080-1112-003
25-45	700	4600	1,6	5	3	080-1112-004
45-60	800	5500	1,6	6	3	080-1112-005
60-80	800	7400	1,6	6	4	080-1112-006
80-100	900	16000	2	8	5	080-1112-007
100-140	1000	20000	2	10	5	080-1112-008



Kabelziehstrümpfe Cable Pulling Grips

Kabeleinziehstrümpfe mit zwei Kauschen, seitlich offen mit zwei Bindelitzen zum nachträglichen Einflechten

Cable pulling grips with two reinforced pulling eyelets, lateral opening with two wires for later interlacing

Kabeleinziehstrümpfe mit zwei Kauschen und aufgesprenten Talurit Pressklemmen.

Cable pulling grips with two pulling eyelets with thimble and Talurit wire rope clamp.

Ø Kabel Ø Cable	Länge Length	Bruchlast Break. strength	Ø Stahlitze Ø Wire	Anzahl Spitzen N° of points	Anzahl Stahlitzen N° of steel wires	Bestell-Nr. Purchase No.
[mm]	[mm]	[kp]	[mm]			
10-15	600	1300	1,2	4	2	080-1113-004
15-20	600	1600	1,2	5	2	080-1113-005
20-25	700	2000	1,2	6	2	080-1113-006
25-45	700	4600	1,6	5	3	080-1113-007
45-60	800	5500	1,6	6	3	080-1113-008
60-80	800	7400	1,6	6	4	080-1113-009
80-100	900	16000	2	8	5	080-1113-010
100-140	1000	20000	2	10	5	080-1113-011

Kabeleinziehstrümpfe für Glasfaserkabel

Aus verzinkter Stahlitze handgeflochtene Kabeleinziehstrümpfe mit einer flexiblen Zugöse und aufgepreßter Talurit Pressklemme, Zugfestigkeit der Stahlitze 180/200 kg/mm².

Cable pulling grips for op- tic fibre cables

Hand woven galvanised steel wire mesh with a Talurit wire rope clamp, and one reinforced pulling eyelet, wire breaking strength 180/200 kg/mm².

Ø Kabel Ø Cable	Länge Length	Bruchlast Break. strength	Ø Stahlitze Ø Wire	Anzahl Spitzen N° of points	Anzahl Stahlitzen N° of steel wires	Bestell-Nr. Purchase No.
[mm]	[mm]	[kp]	[mm]			
6-12	700	1200	1,2	4	2	080-1110-001
12-19	700	2200	1,6	4	2	080-1110-002
19-25	700	2800	1,6	5	2	080-1110-004
25-33	700	3300	1,6	6	2	080-1110-005

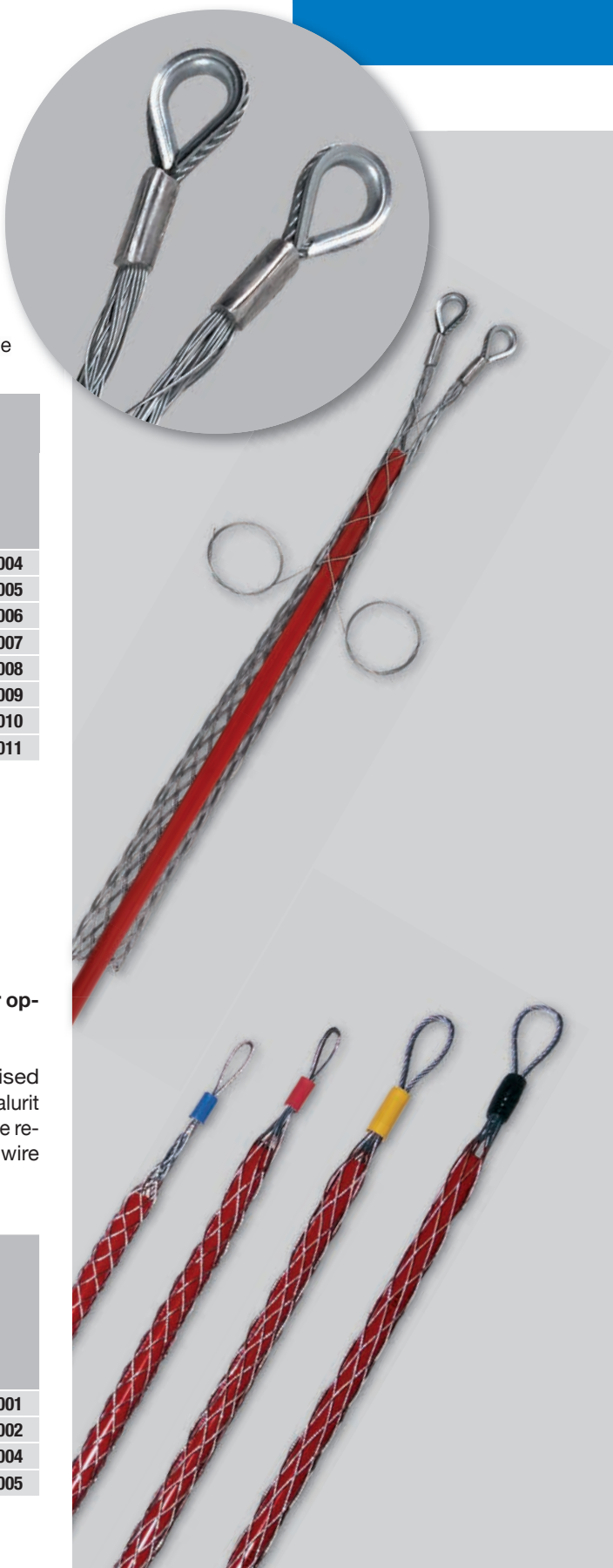

Technische Änderungen vorbehalten – Technical changes reserved – 02/2016



Kabelziehstrümpfe Cable Pulling Grips

Kabeleinziehstrümpfe für die unterirdische Kabelverlegung in Kabelkanalschächten, Rohren und anderen Anlagen

Cable pulling grips for underground cables in canals, tubes and other constructions

Kabeleinziehstrümpfe mit einer Kausche und aufgespresster Talurit Pressklemme.

Cable pulling grip with one pulling eyelet with thimble and Talurit wire rope clamp.



Technische Änderungen vorbehalten – Technical changes reserved – 02/2016

Länge
Length
1250 mm

Ø Kabel Ø Cable	Bestell-Nr. Purchase No.	Benennung Article indication	Bruchlast Break. strength	Ø Stahlitze Ø Wire	Anzahl Spitzen N° of points	Anzahl Stahlitzen N° of steel wires
			[kp]	[mm]		
[mm]	L = 1250 mm					
10-15	080-1111-015	Z-KST 112/15	2600	1,6	4	2
15-20	080-1111-020	Z-KST 112/20	3200	1,6	5	2
20-30	080-1111-030	Z-KST 112/30	3200	1,6	5	2
30-40	080-1111-040	Z-KST 112/40	3900	1,6	6	2
40-50	080-1111-050	Z-KST 112/50	3900	1,6	6	2
50-60	080-1111-060	Z-KST 112/60	3900	1,6	6	2
60-70	080-1111-070	Z-KST 112/70	4500	1,6	7	2
70-80	080-1111-080	Z-KST 112/80	5200	1,6	8	2
80-90	080-1111-090	Z-KST 112/90	5200	1,6	8	2
90-100	080-1111-100	Z-KST 112/100	7300	2	8	2

Länge
Length
1500 mm

Ø Kabel Ø Cable	Bestell-Nr. Purchase No.	Benennung Article indication	Bruchlast Break. strength	Ø Stahlitze Ø Wire	Anzahl Spitzen N° of points	Anzahl Stahlitzen N° of steel wires
			[kp]	[mm]		
[mm]	L = 1500 mm					
10-15	080-1111-315	Z-KST 115/15	2600	1,6	4	2
15-20	080-1111-320	Z-KST 115/20	3200	1,6	5	2
20-30	080-1111-330	Z-KST 115/30	3200	1,6	5	2
30-40	080-1111-340	Z-KST 115/40	3900	1,6	6	2
40-50	080-1111-350	Z-KST 115/50	3900	1,6	6	2
50-60	080-1111-360	Z-KST 115/60	3900	1,6	6	2
60-70	080-1111-370	Z-KST 115/70	4500	1,6	7	2
70-80	080-1111-380	Z-KST 115/80	5200	1,6	8	2
80-90	080-1111-390	Z-KST 115/90	5200	1,6	8	2
90-100	080-1111-400	Z-KST 115/100	7300	2	8	2
100-110	080-1111-410	Z-KST 115/110	9000	2	10	2
110-120	080-1111-420	Z-KST 115/120	9000	2	10	2
120-130	080-1111-430	Z-KST 115/130	9000	2	10	2
130-140	080-1111-440	Z-KST 115/140	10000	2	12	2
140-150	080-1111-450	Z-KST 115/150	10000	2	12	2



Kabelziehstrümpfe Cable Pulling Grips

Kabeleinziehstrümpfe für die unterirdische Kabelverlegung in Kabelkanalschächten, Rohren und anderen Anlagen

Cable pulling grips for underground cables in canals, tubes and other constructions

Kabeleinziehstrümpfe mit zwei Kauschen und aufgedrängten Talurit Pressklemmen.

Cable pulling grips with two pulling eyelets with thimble and Talurit wire rope clamp.

Länge
Length
1250 mm

Ø Kabel Ø Cable	Bestell-Nr. Purchase No.	Benennung Article indication	Bruchlast Break. strength	Ø Stahlitze Ø Wire	Anzahl Spitzen N° of points	Anzahl Stahlitzen N° of steel wires
			[kp]			
[mm]	L = 1250 mm					
10-15	080-1112-015	Z-KST 212/15	2600	1,6	4	2
15-20	080-1112-020	Z-KST 212/20	3200	1,6	5	2
20-30	080-1112-030	Z-KST 212/30	3200	1,6	5	2
30-40	080-1112-040	Z-KST 212/40	3900	1,6	6	2
40-50	080-1112-050	Z-KST 212/50	3900	1,6	6	2
50-60	080-1112-060	Z-KST 212/60	3900	1,6	6	2
60-70	080-1112-070	Z-KST 212/70	4500	1,6	7	2
70-80	080-1112-080	Z-KST 212/80	5200	1,6	8	2
80-90	080-1112-090	Z-KST 212/90	5200	1,6	8	2
90-100	080-1112-100	Z-KST 212/100	7300	2	8	2

Länge
Length
1500 mm

Ø Kabel Ø Cable	Bestell-Nr. Purchase No.	Benennung Article indication	Bruchlast Break. strength	Ø Stahlitze Ø Wire	Anzahl Spitzen N° of points	Anzahl Stahlitzen N° of steel wires
			[kp]			
[mm]	L = 1500 mm					
10-15	080-1112-315	Z-KST 215/15	2600	1,6	4	2
15-20	080-1112-320	Z-KST 215/20	3200	1,6	5	2
20-30	080-1112-330	Z-KST 215/30	3200	1,6	5	2
30-40	080-1112-340	Z-KST 215/40	3900	1,6	6	2
40-50	080-1112-350	Z-KST 215/50	3900	1,6	6	2
50-60	080-1112-360	Z-KST 215/60	3900	1,6	6	2
60-70	080-1112-370	Z-KST 215/70	4500	1,6	7	2
70-80	080-1112-380	Z-KST 215/80	5200	1,6	8	2
80-90	080-1112-390	Z-KST 215/90	5200	1,6	8	2
90-100	080-1112-400	Z-KST 215/100	7300	2	8	2
100-110	080-1112-410	Z-KST 215/110	9000	2	10	2
110-120	080-1112-420	Z-KST 215/120	9000	2	10	2
120-130	080-1112-430	Z-KST 215/130	9000	2	10	2
130-140	080-1112-440	Z-KST 215/140	10000	2	12	2
140-150	080-1112-450	Z-KST 215/150	10000	2	12	2

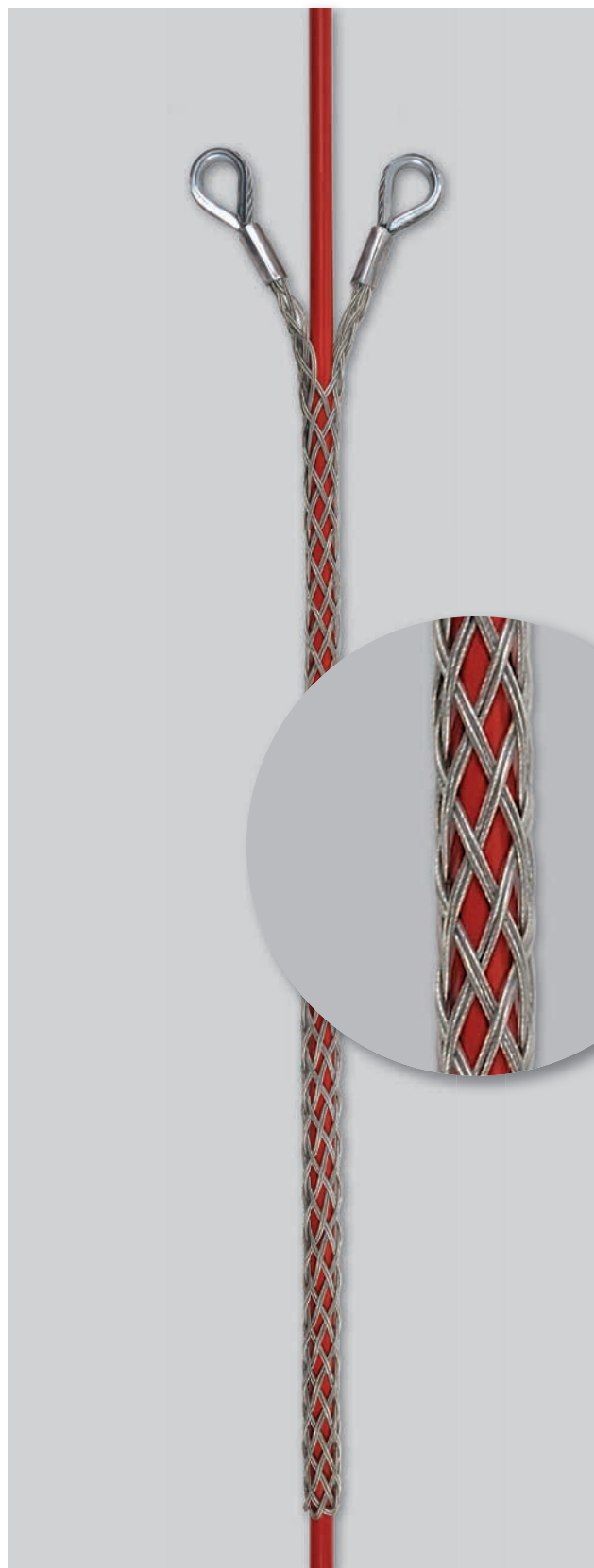

Technische Änderungen vorbehalten – Technical changes reserved – 02/2016



Kabelziehstrümpfe Cable Pulling Grips

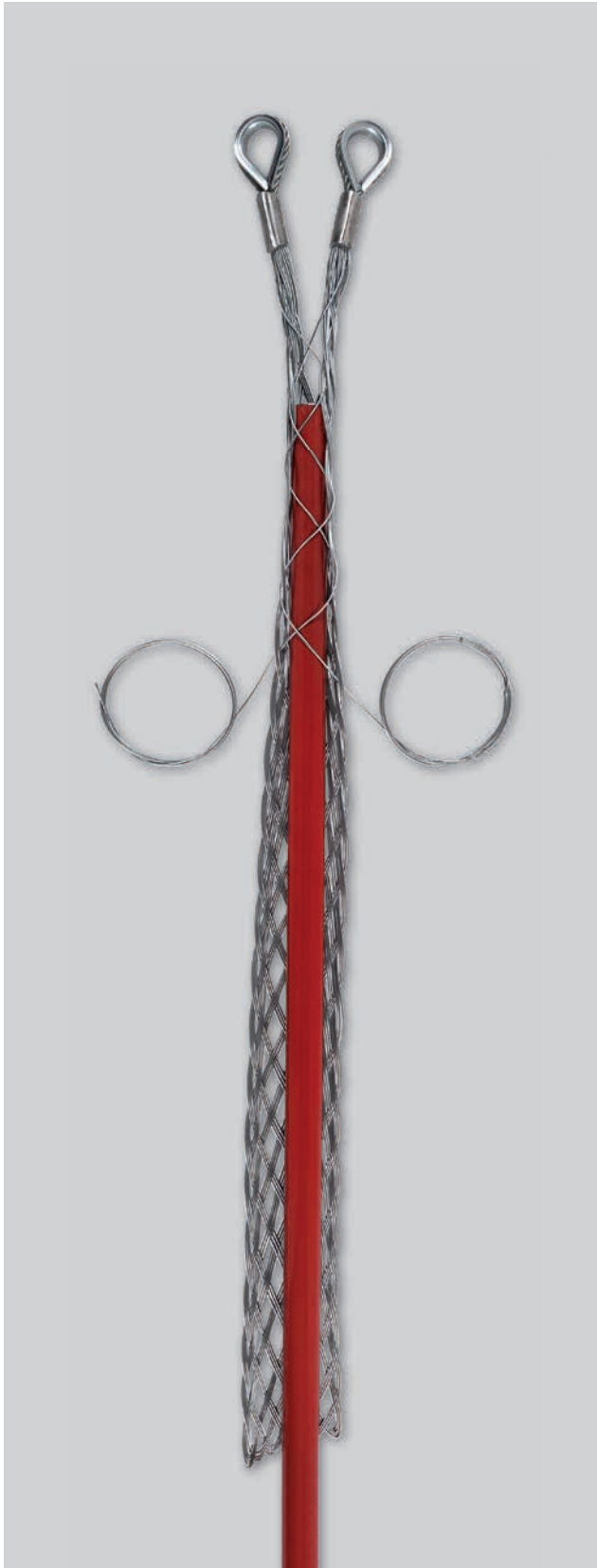

Kabeleinziehstrümpfe mit zwei Kauschen seitlich offen mit zwei Bindelitzen zum nachträglichen Einflechten

Cable pulling grips with two reinforced pulling eyelets, lateral opening with two wires for later interlacing

Aus verzinkter Stahllitze handgeflochtene Kabeleinziehstrümpfe mit zwei Kauschen und aufgespresster Talurit Pressklemme, Zugfestigkeit der Stahllitze 200 kg/mm².

Hand woven galvanised steel wire mesh with two pulling eyelets and Talurit wire rope clamp, wire breaking strength 200 kg/mm².

Ø Kabel Ø Cable	Bestell-Nr. Purchase No.	Benennung Article indication	Bruchlast Break. strength	Ø Stahllitze Ø Wire	Anzahl Spitzen N° of points	Anzahl Stahllitzen N° of steel wires
			[kp]	[mm]		
[mm]	L = 1250 mm					
10-15	080-1113-015	Z-KST 312/15	2600	1,6	4	2
15-20	080-1113-020	Z-KST 312/20	3200	1,6	5	2
20-30	080-1113-030	Z-KST 312/30	3200	1,6	5	2
30-40	080-1113-040	Z-KST 312/40	3900	1,6	6	2
40-50	080-1113-050	Z-KST 312/50	3900	1,6	6	2
50-60	080-1113-060	Z-KST 312/60	3900	1,6	6	2

Länge
Length
1250 mm

Ø Kabel Ø Cable	Bestell-Nr. Purchase No.	Benennung Article indication	Bruchlast Break. strength	Ø Stahllitze Ø Wire	Anzahl Spitzen N° of points	Anzahl Stahllitzen N° of steel wires
			[kp]	[mm]		
[mm]	L = 1500 mm					
50-60	080-1113-360	Z-KST 315/60	3900	1,6	6	2
60-70	080-1113-370	Z-KST 315/70	4500	1,6	7	2
70-80	080-1113-380	Z-KST 315/80	5200	1,6	8	2
80-90	080-1113-390	Z-KST 315/90	5200	1,6	8	2
90-100	080-1113-400	Z-KST 315/100	7300	2	8	2
100-110	080-1113-410	Z-KST 315/110	9000	2	10	2
110-120	080-1113-420	Z-KST 315/120	9000	2	10	2
120-130	080-1113-430	Z-KST 315/130	9000	2	10	2
130-140	080-1113-440	Z-KST 315/140	10000	2	12	2
140-150	080-1113-450	Z-KST 315/150	10000	2	12	2

Länge
Length
1500 mm



Kabelziehstrümpfe Cable Pulling Grips

Verbindungsstrümpfe

Cable connecting grips

Aus verzinkter Stahlhitze hand-
geflochtene Kabelziehstrümpfe,
Zugfestigkeit 200 kg/mm².

Hand woven galvanised steel
wire mesh, wire breaking
strength 200 kg/mm².

Länge
Length
2000 mm

Ø Kabel Ø Cable	Bestell-Nr. Purchase No.	Benennung Article indication	Bruchlast Break. strength	Ø Stahlhitze Ø Wire	Anzahl Spitzen N° of points	Anzahl Stahlhitzen N° of steel wires
			[kp]			
[mm]	L = 2000 mm					
10-15	080-1114-015	Z-KST 420/15	2600	1,6	4	2
15-20	080-1114-020	Z-KST 420/20	3200	1,6	5	2
20-30	080-1114-030	Z-KST 420/30	3200	1,6	5	2
30-40	080-1114-040	Z-KST 420/40	3900	1,6	6	2
40-50	080-1114-050	Z-KST 420/50	3900	1,6	6	2

Länge
Length
3000 mm

Ø Kabel Ø Cable	Bestell-Nr. Purchase No.	Benennung Article indication	Bruchlast Break. strength	Ø Stahlhitze Ø Wire	Anzahl Spitzen N° of points	Anzahl Stahlhitzen N° of steel wires
			[kp]			
[mm]	L = 1500 mm					
10-15	080-1114-319		2600	1,6	4	2
15-20	080-1114-320		3200	1,6	5	2
20-30	080-1114-330	Z-KST 430/30	3200	1,6	5	2
30-40	080-1114-340	Z-KST 430/40	3900	1,6	6	2
40-50	080-1114-350	Z-KST 430/50	3900	1,6	6	2
50-60	080-1114-360		3900	1,6	6	2
60-80	080-1114-380	Z-KST 430/80	4500	1,6	7	2
80-100	080-1114-400	Z-KST 430/100	7300	2	8	2

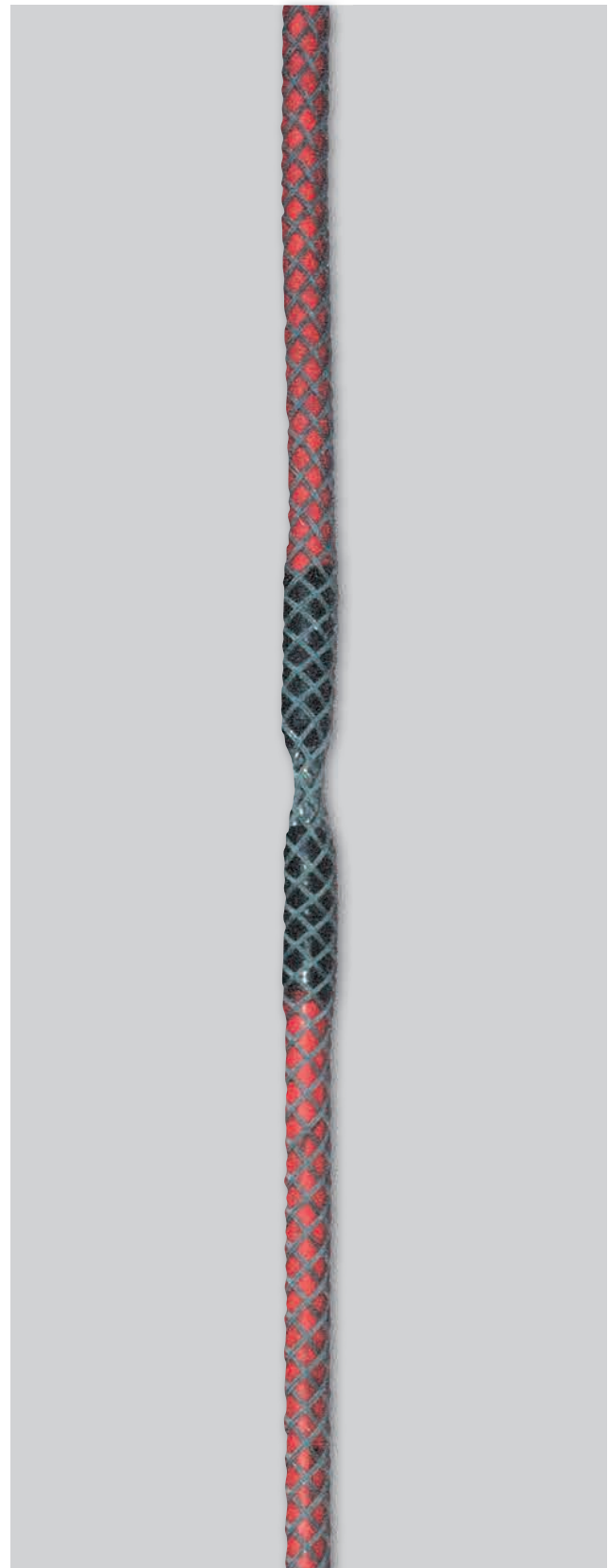

Technische Änderungen vorbehalten – Technical changes reserved – 02/2016



Kabelziehstrümpfe Cable Pulling Grips



Kabelmontagestrümpfe

Cable suspension grips

Aus verzinkter Stahllitze handgeflochtene Kabeleinziehstrümpfe mit einer Kausche und aufgedrüsster Talurit Pressklemme, Zugfestigkeit der Stahllitze 200 kg/mm².

Hand woven galvanised steel wire mesh with one pulling eyelet with thimble and Talurit wire rope clamp, wire breaking strength 200 kg/mm².

Ø Kabel Ø Cable	Bestell-Nr. Purchase No.	Benennung Article indication	Länge Length	Bruchlast Break. strength	Ø Stahllitze Ø Wire	Anzahl Spitzen N° of points	Anzahl Stahllitzen N° of steel wires
[mm]	L = 1250 mm		[mm]	[kp]	[mm]		
10-15	080-1111-515	Z-KM 610	600	1600	1,6	5	1
15-20	080-1111-520	Z-KM 615	600	2000	1,6	6	1
21-27	080-1111-527	Z-KM 620	600	2300	1,6	7	1
28-35	080-1111-535	Z-KM 630	600	2300	1,6	7	1
36-45	080-1111-545	Z-KM 640	600	2600	1,6	8	1
46-55	080-1111-555	Z-KM 650	600	4000	2	9	1
56-65	080-1111-565	Z-KM 660	600	4600	2	10	1

Aus verzinkter Stahllitze handgeflochtene Kabeleinziehstrümpfe mit zwei Kauschen und aufgedrüssten Talurit Pressklemmen, Zugfestigkeit der Stahllitze 200 kg/mm².

Hand woven galvanised steel wire mesh with two pulling eyelets with thimble and Talurit wire rope clamp, wire breaking strength 200 kg/mm².

Ø Kabel Ø Cable	Bestell-Nr. Purchase No.	Benennung Article indication	Länge Length	Bruchlast Break. strength	Ø Stahllitze Ø Wire	Anzahl Spitzen N° of points	Anzahl Stahllitzen N° of steel wires
[mm]	L = 1250 mm		[mm]	[kp]	[mm]		
10-15	080-1112-710	Z-KM 710	600	1600	1,6	5	1
15-20	080-1112-715	Z-KM 715	600	2000	1,6	6	1
21-27	080-1112-720	Z-KM 720	600	2300	1,6	7	1
28-35	080-1112-730	Z-KM 730	600	2300	1,6	7	1
36-45	080-1112-740	Z-KM 740	600	2600	1,6	8	1
46-55	080-1112-750	Z-KM 750	600	4000	2	9	1
56-65	080-1112-760	Z-KM 760	600	4600	2	10	1



Kabelziehstrümpfe Cable Pulling Grips

Freileitungsziehstrümpfe zum Ziehen von Aluminium und Kupferleitern

Aus verzinkter Stahlhitze handgeflochtene Freileitungsziehstrümpfe in abgestufter Ausführung mit einer Schlaufe und einer aufgedruckten Talurit Pressklemme, Zugfestigkeit der Stahlhitze 200 kg/mm².

Overhead grips for stringing of overhead Aluminium and Copper conductors

Hand woven galvanised steel wire mesh, graded wire netting version, with one pulling eyelet and Talurit wire rope clamp, wire breaking strength 200 kg/mm².

Ø Kabel Ø Cable	Gesamtlänge Complete length	Nutzlänge Useful length	Bruchlast Break. strength	Ø Stahlhitze Ø Wire	Anzahl Spitzen N° of points	Anzahl Stahlhitzen N° of steel wires	Bestell-Nr. Purchase No.
[mm]	[mm]	[mm]	[kp]	[mm]			
7-11	1300	800	2000	1,2	4	1/2/3	080-1115-001
11-14	1600	1000	2500	1,6	4	1/2/3	080-1115-002
14-17	1700	1050	3000	1,6-2	5	1/2/3	080-1115-003
17-23	1800	1150	5000	1,6-2	6	1/2/3	080-1115-004
23-29	2200	1300	8000	2-2,25	6	1/2/3	080-1115-005
29-38	2700	1550	12000	2,25	6	1/2/3	080-1115-006
38-50	2900	1800	15000	2,25	8	1/2/3	080-1115-007

Freileitungsverbindungsstrümpfe zum Ziehen von Aluminium und Kupferleitern in abgestufter Ausführung

Cable connecting grips for stringing of overhead Aluminium and Copper conductors, graded wire netting version

Ø Kabel Ø Cable	Gesamtlänge Complete length	Nutzlänge Useful length	Bruchlast Break. strength	Ø Stahlhitze Ø Wire	Anzahl Spitzen N° of points	Anzahl Stahlhitzen N° of steel wires	Bestell-Nr. Purchase No.
[mm]	[mm]	[mm]	[kp]	[mm]			
7-11	2400	1700	2000	1,2	4	1/2/3	080-1115-010
11-14	2600	2000	2500	1,6	4	1/2/3	080-1115-011
14-17	2700	2100	3000	1,6-2	5	1/2/3	080-1115-012
17-23	3000	2300	5000	1,6-2	6	1/2/3	080-1115-013
23-29	3500	2600	8000	2-2,25	6	1/2/3	080-1115-014
29-38	4100	3100	12000	2,25	6	1/2/3	080-1115-015
38-50	4900	3600	15000	2,25	8	1/2/3	080-1115-016



Technische Änderungen vorbehalten – Technical changes reserved - 02/2016



Kabelziehstrümpfe Cable Pulling Grips

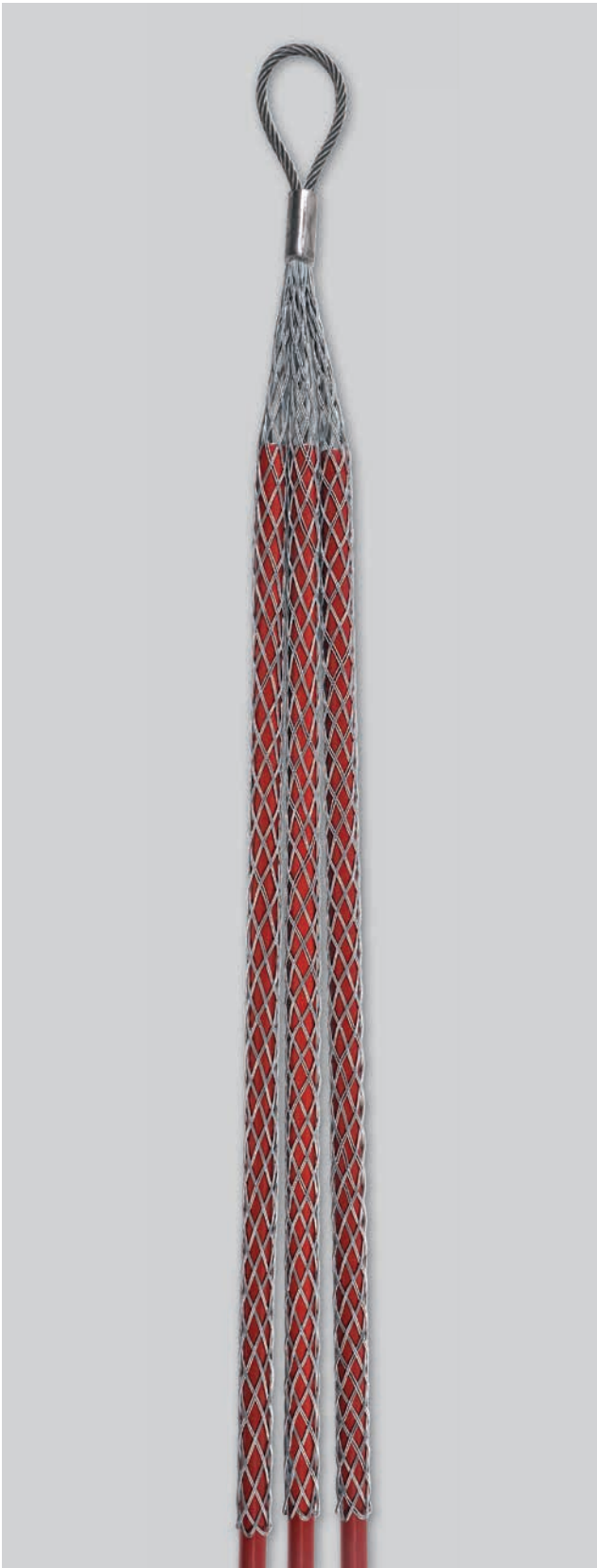

Dreifachziehstrümpfe

Aus verzinkter Stahlilitze handgeflochtener Dreifachziehstrumpf mit einer Schlaufe und einer aufgedrückten Talurit Pressklemme. Zur gleichzeitigen Verlegung von 3 Energiekabeln.

Tripple cable pulling grips

Hand woven galvanised steel wire mesh, with one pulling eyelet and Talurit wire rope clamp. For the simultaneous installation of 3 power cables.

Ø Kabel Ø Cable	Gesamtlänge Complete length	Nutzlänge Useful length	Bruchlast Break. strength	Ø Stahlilitze Ø Wire	Anzahl Spitzen N° of points	Anzahl Stahlilitzen N° of steel wires	Bestell-Nr. Purchase No.
[mm]	[mm]	[mm]	[kp]	[mm]			
15-20	1250	1000	3200	1,6	5	2	080-1118-020
20-30	1250	1000	3200	1,6	5	2	080-1118-021
30-40	1250	1000	3900	1,6	6	2	080-1118-022
40-50	1250	1000	3900	1,6	6	2	080-1118-023
50-60	1250	1000	3900	1,6	6	2	080-1118-024
60-70	1250	1000	4500	1,6	7	2	080-1118-025
70-80	1250	1000	5200	1,6	8	2	080-1118-026
80-90	1250	1000	5200	1,6	8	2	080-1118-027

Länge
Length
1250 mm

Ø Kabel Ø Cable	Gesamtlänge Complete length	Nutzlänge Useful length	Bruchlast Break. strength	Ø Stahlilitze Ø Wire	Anzahl Spitzen N° of points	Anzahl Stahlilitzen N° of steel wires	Bestell-Nr. Purchase No.
[mm]	[mm]	[mm]	[kp]	[mm]			
15-20	1500	1250	3200	1,6	5	2	080-1118-039
20-30	1500	1250	3200	1,6	5	2	080-1118-040
30-40	1500	1250	3900	1,6	6	2	080-1118-041
40-50	1500	1250	3900	1,6	6	2	080-1118-042
50-60	1500	1250	3900	1,6	6	2	080-1118-043
60-70	1500	1250	4500	1,6	7	2	080-1118-044
70-80	1500	1250	5200	1,6	8	2	080-1118-045
80-90	1500	1250	5200	1,6	8	2	080-1118-046

Länge
Length
1500 mm



Kabelziehstrümpfe Cable Pulling Grips

Kabelziehstrümpfe mit verzinkter Stahlilitze, PVC-ummantelt

Aus verzinkter Stahlilitze handgeflochtene Kabelziehstrümpfe mit einer PVC-ummantelten Schlaufe und einer aufgespresten Talurit Pressklemme.

Cable pulling grips with galvanized steel wire, PVC-covered

Hand woven galvanised steel wire mesh, with one PVC-covered pulling eyelet and Talurit wire rope clamp.

Länge
Length
1250 mm

Ø Kabel Ø Cable	Gesamtlänge Complete length	Nutzlänge Useful length	Bruchlast Break. strength	Ø _i Stahlilitze Ø _i Wire	Ø _a PVC-Mantel Ø _a PVC-Jacket	Anzahl Spitzen N° of points	Anzahl Stahlilitzen N° of steel wires	Bestell-Nr. Purchase No.
[mm]	[mm]	[mm]	[kp]	[mm]	[mm]			
15-20	1250	1000	3200	1,6	2,5	5	2	080-1117-020
20-30	1250	1000	3200	1,6	2,5	5	2	080-1117-021
30-40	1250	1000	3900	1,6	2,5	6	2	080-1117-022
40-50	1250	1000	3900	1,6	2,5	6	2	080-1117-023
50-60	1250	1000	3900	1,6	2,5	6	2	080-1117-024
60-70	1250	1000	4500	1,6	2,5	7	2	080-1117-025
70-80	1250	1000	5200	1,6	2,5	8	2	080-1117-026
80-90	1250	1000	5200	1,6	2,5	8	2	080-1117-027

Länge
Length
1500 mm

Ø Kabel Ø Cable	Gesamtlänge Complete length	Nutzlänge Useful length	Bruchlast Break. strength	Ø _i Stahlilitze Ø _i Wire	Ø _a PVC-Mantel Ø _a PVC-Jacket	Anzahl Spitzen N° of points	Anzahl Stahlilitzen N° of steel wires	Bestell-Nr. Purchase No.
[mm]	[mm]	[mm]	[kp]	[mm]	[mm]			
15-20	1500	1250	3200	1,6	2,5	5	2	080-1117-040
20-30	1500	1250	3200	1,6	2,5	5	2	080-1117-041
30-40	1500	1250	3900	1,6	2,5	6	2	080-1117-042
40-50	1500	1250	3900	1,6	2,5	6	2	080-1117-043
50-60	1500	1250	3900	1,6	2,5	6	2	080-1117-044
60-70	1500	1250	4500	1,6	2,5	7	2	080-1117-045
70-80	1500	1250	5200	1,6	2,5	8	2	080-1117-046
80-90	1500	1250	5200	1,6	2,5	8	2	080-1117-047

Ø_i = Innendurchmesser / inside diameter

Ø_a = Außendurchmesser / outer diameter

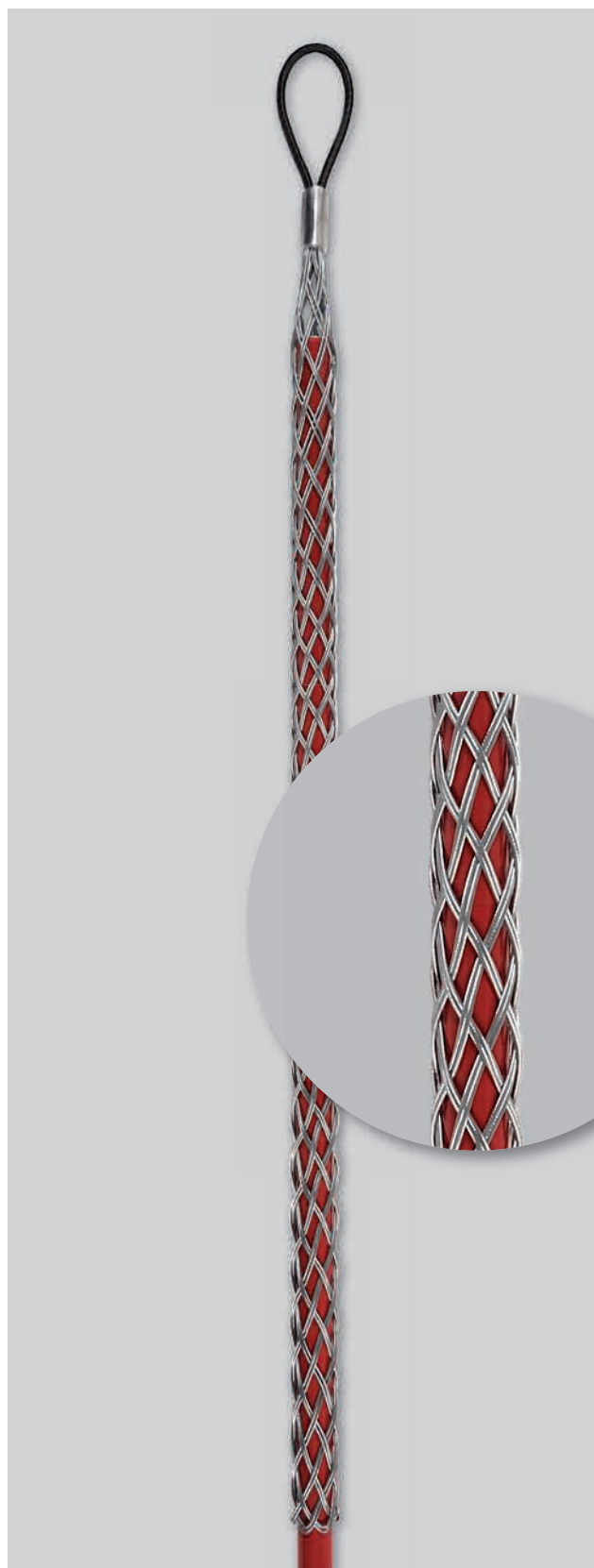

Technische Änderungen vorbehalten – Technical changes reserved – 02/2016



Kabelziehstrümpfe Cable Pulling Grips

KEVLAR Kabelziehstrümpfe für die unterirdische Kabelverlegung

KEVLAR cable pulling grips for underground cable laying

Handgeflochtene Kabelziehstrümpfe aus Kevlarlitzen mit Kunststoffummantelung.

Hand woven Kevlar covered with a plastic material.

Ø Kabel Ø Cable	Gesamtlänge Complete length	Bruchlast Break. strength	Ø Kunststofflitze Ø Wire	Anzahl Spitzen N° of points	Anzahl Kunst- stofflitzen N° of steel wires	Bestell-Nr. Purchase No.
[mm]	[mm]	[kp]	[mm]			
15-20	1500	250	2,5	4	2	080-1116-030
20-30	1500	350	2,5	4	2	080-1116-031
30-40	1500	450	2,5	5	2	080-1116-032
40-50	1500	550	2,5	5	2	080-1116-033
50-60	1500	850	2,5	5	2	080-1116-034
60-70	1500	950	2,5	6	2	080-1116-035
70-80	1500	1050	2,5	7	2	080-1116-036
80-90	1500	1150	2,5	7	2	080-1116-037

NIROSTA Kabeleinziehstrümpfe aus rostfreiem Stahl für die unterirdische Kabelverlegung

NIROSTA cable pulling grips made of stainless steel for underground cable laying

Kabeleinziehstrümpfe mit einer Kausche und aufgepresster Messing Pressklemme.

Cable pulling grip with one pulling eyelet with thimble and brass coupling.

Ø Kabel Ø Cable	Gesamtlänge Complete length	Bruchlast Break. strength	Ø Stahlhitze Ø Wire	Anzahl Spitzen N° of points	Anzahl Stahlhitze N° of steel wires	Bestell-Nr. Purchase No.
[mm]	[mm]	[kp]	[mm]			
10-15	1500	1600	1,5	4	2	080-1111-316
15-20	1500	2100	1,5	5	2	080-1111-321
20-30	1500	2100	1,5	5	2	080-1111-331
30-40	1500	2500	1,5	6	2	080-1111-341
40-50	1500	2500	1,5	6	2	080-1111-352
50-60	1500	2500	1,5	6	2	080-1111-361
60-70	1500	2900	1,5	7	2	080-1111-369
70-80	1500	3300	1,5	8	2	080-1111-381
80-90	1500	3300	1,5	8	2	080-1111-391
90-100	1500	7300	2,0	8	2	080-1111-401
100-110	1500	8000	2,0	10	2	080-1111-411
110-120	1500	8000	2,0	10	2	080-1111-421
120-130	1500	8400	2,0	12	2	080-1111-431
130-140	1500	8400	2,0	12	2	080-1111-441
140-150	1500	8400	2,0	12	2	080-1111-460

Technische Änderungen vorbehalten – Technical changes reserved – 02/2016



4.4 Röhren- und Ortungsschlangen mit Zubehör Pipe and Detection Coils with Accessories

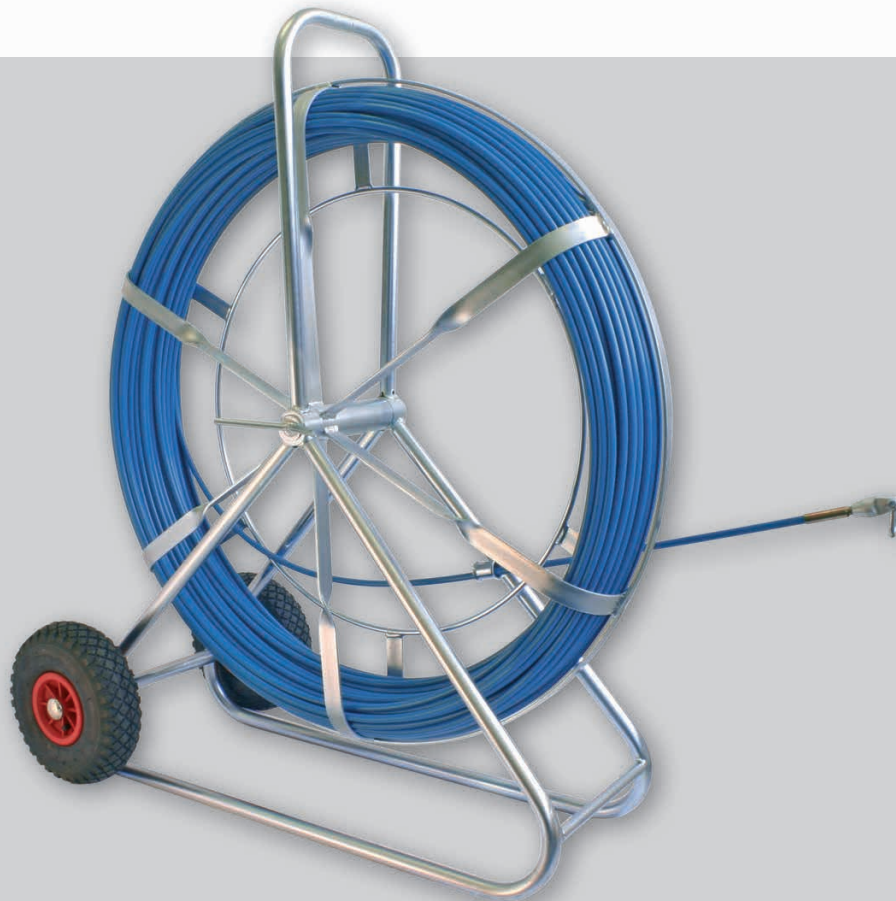

Röhren- und Ortungsschlangen mit Zubehör Pipe and Detection Coils with Accessories

ø 3 mm

4.4.1

Sondy-Set mit Band
Ø 3,0 mm komplett mit An-
fangs-/Endstück M5, Feder-
führungskopf mit Zugöse.

Sondy-Set with band
Ø 3,0 mm complete with st-
arting/end piece M5, flexible
starting spinner with eyelet.

Länge Length	Gewicht Weight	Bestell-Nr. Purchase No.
10 m	1,3 kg	080-4124-072
20 m	1,4 kg	080-4124-073
30 m	1,5 kg	080-4124-074

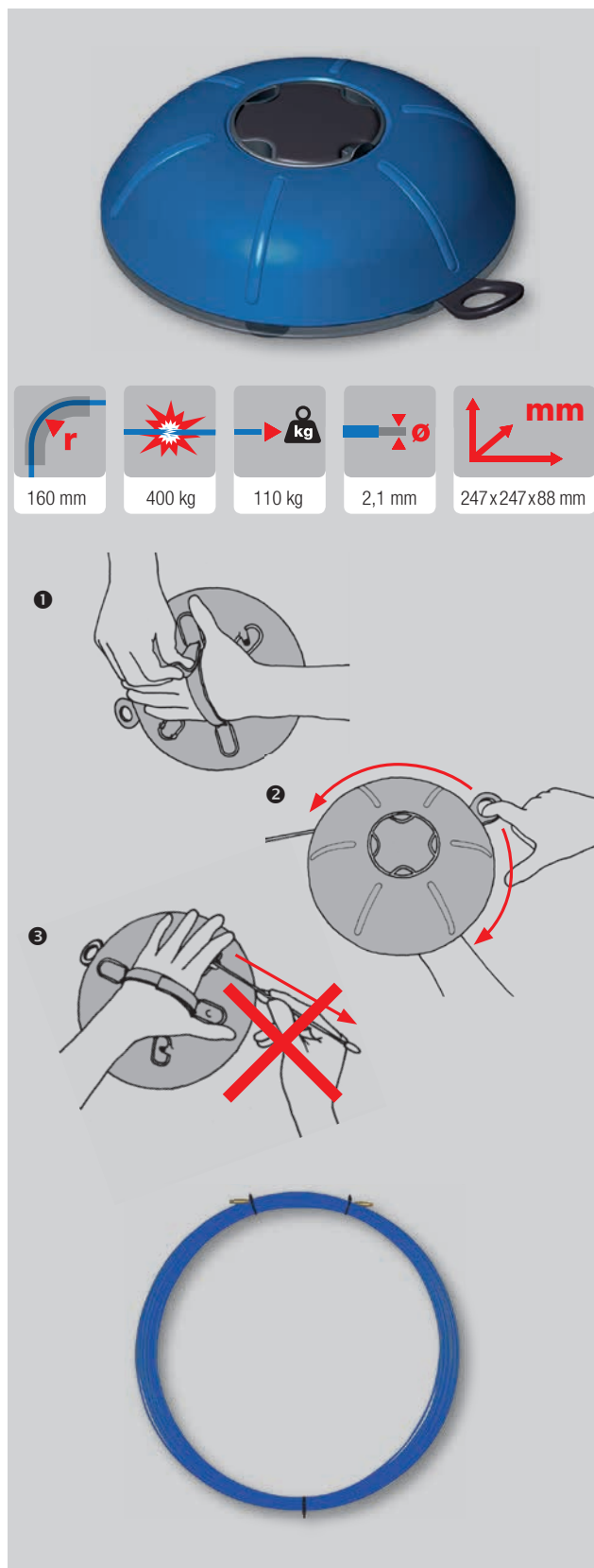

Einfache Funktionsweise / Easy to use

- 1 Hand mit Handgurt befestigen ...
Slip your hand in ...
- 2 ... und drehen! (Für Rechts- und Linkshänder geeignet)
... and turn! (Ideal for both right-handed or lefthanded use)
- 3 **FEHLER:** nicht am Band ausspulen ...
DON'T: Don't pull out the band by hand ...

Ersatzband für Sondy-Set
Ø 3,0 mm komplett mit An-
fangs-/Endstück M5.

**Band material for Sondy-
Set Ø 3,0 mm** complete with
starting/end piece M5.

Länge Length	Gewicht Weight	Bestell-Nr. Purchase No.
10 m	130 g	080-4121-097
20 m	250 g	080-4121-098
30 m	350 g	080-4121-099

Technische Änderungen vorbehalten – Technical changes reserved – 09/2017



Röhren- und Ortungsschlangen mit Zubehör Pipe and Detection Coils with Accessories



* Band mit Längenmarkierung - Band with length indication

**Mini-Röhrenschlange/
Ortungsschlange mit Band
ø 4,5 mm** Standard oder mit
innenliegendem Kupferleiter
(CU-Litze) für die Streckenor-
tung. Mit Anfangs-/Endstück
M5 und Alu-Anfangsbirne mit
Schäkel, stehende Ausführung,
verzinkt.

* Band mit Längenmarkierung auf Anfrage.

**Mini pipe coil/ detection-
coil with band ø 4,5 mm**
standard or for the detec-
tion with one copper con-
ductor (CU core).
With starting / end piece
M5 and alu-leader with
shackle. In vertical galva-
nized frame.

* Band with length indication on request.

Länge Length	Gewicht Weight	Bestell-Nr./ Purchase No.	
		Standard	CU-Litze/ CU core
20 m	3,5 kg	080-4124-010	080-4124-510
30 m	3,7 kg	080-4124-011	080-4124-511
40 m	3,9 kg	080-4124-012	080-4124-512
50 m	4,2 kg	080-4124-013	080-4124-513
60 m	4,4 kg	080-4124-014	080-4124-514
70 m	4,6 kg	080-4124-015	080-4124-515
80 m	4,8 kg	080-4124-016	080-4124-516



**Ersatzband für Mini-Röhren-
schlange/ Ortungsschlange
ø 4,5 mm** Standard oder mit
innenliegendem Kupferleiter
(CU-Litze) für die Streckenor-
tung. Mit Anfangs-/Endstück
M5 und Alu-Anfangsbirne mit
Schäkel.

* Ersatzband mit Längenmarkierung
auf Anfrage.

**Band material for mini
pipe coil/ detection coil ø
4,5 mm** standard or for the
detection with one copper
conductor (CU core).
With starting / end piece
M5 and alu-leader with
shackle.

* Band material with length indication
on request

Länge Length	Gewicht Weight	Bestell-Nr./ Purchase No.	
		Standard	CU-Litze/ CU core
20 m	0,5 kg	080-4121-076	080-4121-576
30 m	0,7 kg	080-4121-077	080-4121-577
40 m	0,9 kg	080-4121-079	080-4121-579
50 m	1,2 kg	080-4121-080	080-4121-580
60 m	1,4 kg	080-4121-100	080-4121-600
70 m	1,6 kg	080-4121-078	080-4121-578
80 m	1,8 kg	080-4121-081	080-4121-581



Röhren- und Ortungsschlangen mit Zubehör Pipe and Detection Coils with Accessories

ø 6 mm

4.4.3

Röhrenschlange / Ortungsschlange mit Band Ø 6,0 mm Standard oder mit innenliegendem Kupferleiter (CU-Litze) für die Streckenortung. Mit Anfangs- / Endstück M6 und Alu-Anfangsbirne mit Schäkel, stehende Ausführung, verzinkt.

* Band mit Längenmarkierung auf Anfrage.

Pipe coil / detection coil with band Ø 6,0 mm standard or for the detection with one copper conductor (CU core). With starting / end piece M6 and alu-leader with shackle. In vertical galvanized frame.

* Band with length indication on request.

Länge Length	Gewicht Weight	Bestell-Nr./ Purchase No.	
		Standard	CU-Litze/ CU core
30 m	6,6 kg	080-4124-020	080-4124-520
40 m	7,2 kg	080-4124-021	080-4124-521
50 m	7,8 kg	080-4124-022	080-4124-522
60 m	8,3 kg	080-4124-023	080-4124-523
70 m	8,9 kg	080-4124-024	080-4124-524
80 m	9,4 kg	080-4124-025	080-4124-525

Röhrenschlange / Ortungsschlange mit Band Ø 6,0 mm Standard oder mit innenliegendem Kupferleiter (CU-Litze) für die Streckenortung.

Mit Anfangs- / Endstück M6 Alu-Anfangsbirne mit Schäkel, liegende Ausführung, verzinkt.

* Band mit Längenmarkierung auf Anfrage.

Pipe coil / detection coil with band Ø 6,0 mm standard or for the detection with one copper conductor (CU core). With starting / end piece M6 and alu-leader with shackle. In horizontal galvanized frame.

* Band with length indication on request.

Länge Length	Gewicht Weight	Bestell-Nr./ Purchase No.	
		Standard	CU-Litze/ CU core
30 m	4,7 kg	080-4124-040	080-4124-540
40 m	5,2 kg	080-4124-041	080-4124-541
50 m	5,6 kg	080-4124-042	080-4124-542
60 m	5,9 kg	080-4124-043	080-4124-543
70 m	6,4 kg	080-4124-044	080-4124-544
80 m	6,8 kg	080-4124-045	080-4124-545

Ersatzband für Röhrenschlange Ø 6,0 mm Standard oder mit innenliegendem Kupferleiter (CU-Litze) für die Streckenortung. Mit Anfangs- / Endstück M6 und Alu-Anfangsbirne mit Schäkel.

* Ersatzband mit Längenmarkierung auf Anfrage.

Band material for pipe coil Ø 6,0 mm standard or for the detection with one copper conductor (CU core). With starting / end piece M6 and alu-leader with shackle.

* Band material with length indication on request

Länge Length	Gewicht Weight	Bestell-Nr./ Purchase No.	
		Standard	CU-Litze/ CU core
30 m	1,2 kg	080-4121-087	080-4121-587
40 m	1,7 kg	080-4121-086	080-4121-586
50 m	2,1 kg	080-4121-085	080-4121-585
60 m	2,4 kg	080-4121-084	080-4121-584
70 m	2,85 kg	080-4121-083	080-4121-583
80 m	3,25 kg	080-4121-082	080-4121-582

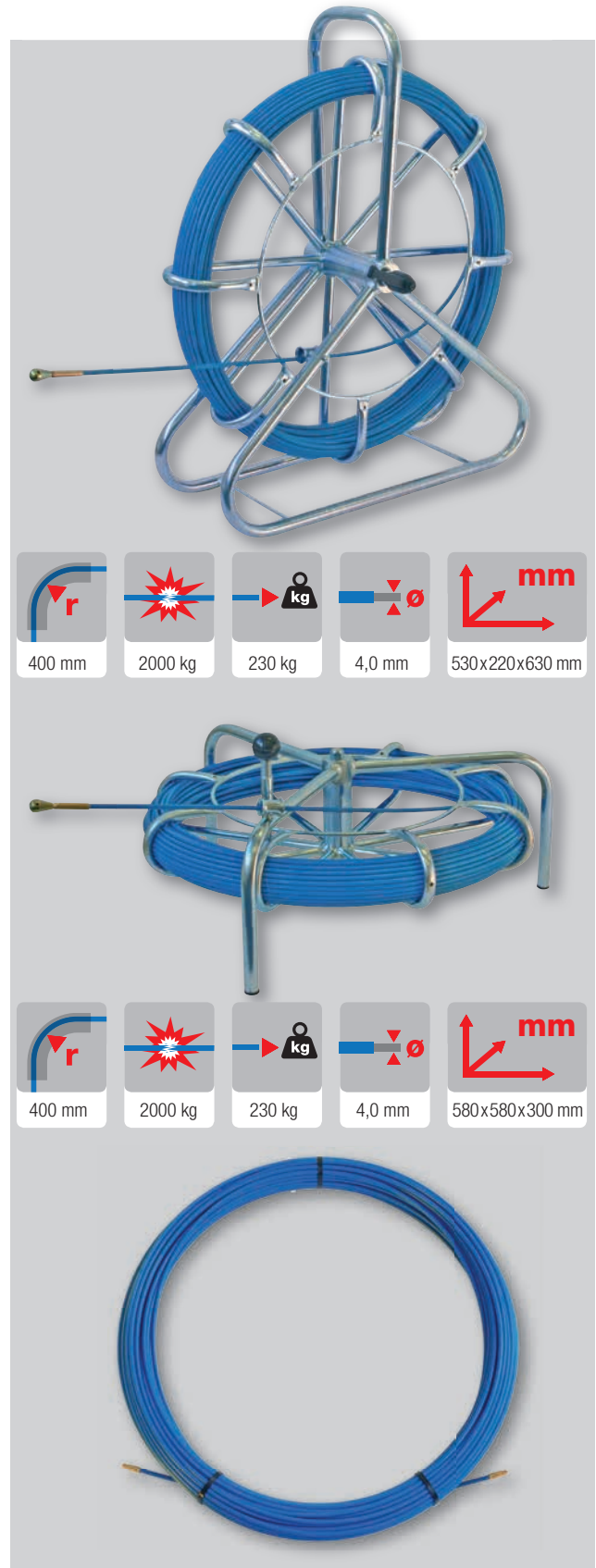

Technische Änderungen vorbehalten – Technical changes reserved – 09/2017



∅ 9 mm

Röhren- und Ortungsschlangen mit Zubehör Pipe and Detection Coils with Accessories



Röhrenschlange / Ortungsschlange mit Band ∅ 9,0 mm
Standard oder mit innenliegendem Kupferleiter (CU-Litze) für die Streckenortung. Mit Anfangs- / Endstück M12 und Alu-Anfangsbirne mit Schäkel, stehende Ausführung, verzinkt.

* Band mit Längenmarkierung auf Anfrage.

Pipe coil / detection coil with band ∅ 9,0 mm
standard or for the detection with one copper conductor (CU core). With starting / end piece M12 and alu-leader with shackle. In vertical galvanized frame.

* Band with length indication on request.

Länge Length	Gewicht Weight	Bestell-Nr./ Purchase No.	
		Standard	CU-Litze/ CU core
30 m	8,4 kg	080-4124-080	080-4124-580
40 m	9,3 kg	080-4124-081	080-4124-581
50 m	10,2 kg	080-4124-082	080-4124-582
60 m	11,2 kg	080-4124-083	080-4124-583
70 m	12,1 kg	080-4124-084	080-4124-584
80 m	13,0 kg	080-4124-085	080-4124-585



Röhrenschlange / Ortungsschlange mit Band ∅ 9,0 mm
Standard oder mit innenliegendem Kupferleiter (CU-Litze) für die Streckenortung. Mit Anfangs- / Endstück M12 und Alu-Anfangsbirne mit Schäkel, fahrbare Ausführung, verzinkt.

* Band mit Längenmarkierung auf Anfrage.

Pipe coil / detection coil with band ∅ 9,0 mm
standard or for the detection with one copper conductor (CU core). With starting / end piece M12 and alu-leader with shackle. In wheeled vertical galvanized frame.

* Band with length indication on request.

Länge Length	Gewicht Weight	Bestell-Nr./ Purchase No.	
		Standard	CU-Litze/ CU core
60 m	20,7 kg	080-4124-091	080-4124-591
80 m	22,5 kg	080-4124-093	080-4124-593
100 m	29,4 kg	080-4124-094	080-4124-594
120 m	31,3 kg	080-4124-095	080-4124-595



Ersatzband für Röhrenschlange ∅ 9,0 mm
Standard oder mit innenliegendem Kupferleiter (CU-Litze) für die Streckenortung. Mit Anfangs- / Endstück M12 und Alu-Anfangsbirne mit Schäkel.

* Ersatzband mit Längenmarkierung auf Anfrage.

Band material for pipe coil ∅ 9,0 mm
standard or for the detection with one copper conductor (CU core). With starting / end piece M12 and alu-leader with shackle.

* Band material with length indication on request

Länge Length	Gewicht Weight	Bestell-Nr./ Purchase No.	
		Standard	CU-Litze/ CU core
30 m	2,9 kg	080-4121-002	080-4121-502
40 m	3,8 kg	080-4121-011	080-4121-511
50 m	4,7 kg	080-4121-003	080-4121-503
60 m	5,7 kg	080-4121-012	080-4121-512
70 m	6,6 kg	080-4121-016	080-4121-516
80 m	7,5 kg	080-4121-013	080-4121-513
100 m	9,4 kg	080-4121-014	080-4121-514
120 m	11,3 kg	080-4121-015	080-4121-515

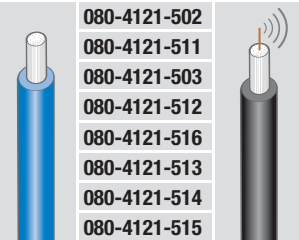

Röhren- und Ortungsschlangen mit Zubehör Pipe and Detection Coils with Accessories

ø 11 mm

4.4.5

Röhrenschlange / Ortungsschlange mit Band Ø 11,0 mm
Standard oder mit innenliegendem Kupferleiter (CU-Litze) für die Streckenortung.

Mit Anfangs- / Endstück M12 und Alu-Anfangsbirne mit Schäkel, fahrbare Ausführung, verzinkt.

* Band mit Längenmarkierung auf Anfrage.

Pipe coil / detection coil with band Ø 11,0 mm

standard or for the detection with one copper conductor (CU core). With starting / end piece M12 and alu-leader with shackle.

In wheeled vertical galvanized frame.

* Band with length indication on request.

Länge Length	Gewicht Weight	Bestell-Nr./ Purchase No.	
		Standard	CU-Litze/ CU core
100 m	35 kg	080-4124-110	080-4124-610
120 m	38 kg	080-4124-111	080-4124-611
150 m	43 kg	080-4124-112	080-4124-612
200 m	50 kg	080-4124-113	080-4124-613
250 m	56 kg	080-4124-114	080-4124-614
300 m	65 kg	080-4124-121	080-4124-621

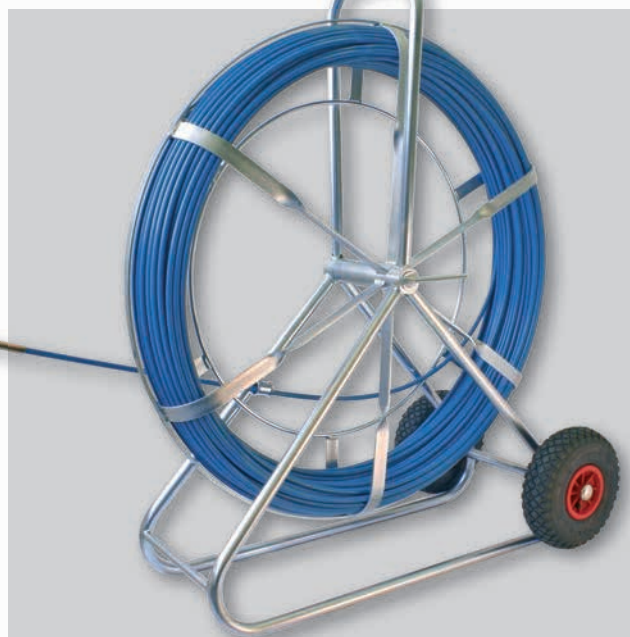
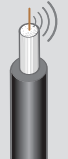

Ersatzband für Röhrenschlange Ø 11,0 mm Standard oder mit innenliegendem Kupferleiter (CU-Litze) für die Streckenortung. Mit Anfangs- / Endstück M12 und Alu-Anfangsbirne mit Schäkel.

* Ersatzband mit Längenmarkierung auf Anfrage.

Band material for pipe coil Ø 11,0 mm standard or for the detection with one copper conductor (CU core). With starting / end piece M12 and alu-leader with shackle.

* Band material with length indication on request.

Länge Length	Gewicht Weight	Bestell-Nr./ Purchase No.	
		Standard	CU-Litze/ CU core
100 m	14,6 kg	080-4121-052	080-4121-552
120 m	17,5 kg	080-4121-054	080-4121-554
150 m	21,9 kg	080-4121-057	080-4121-557
200 m	29,2 kg	080-4121-060	080-4121-560
250 m	36,4 kg	080-4121-065	080-4121-565
300 m	43,9 kg	080-4121-070	080-4121-570

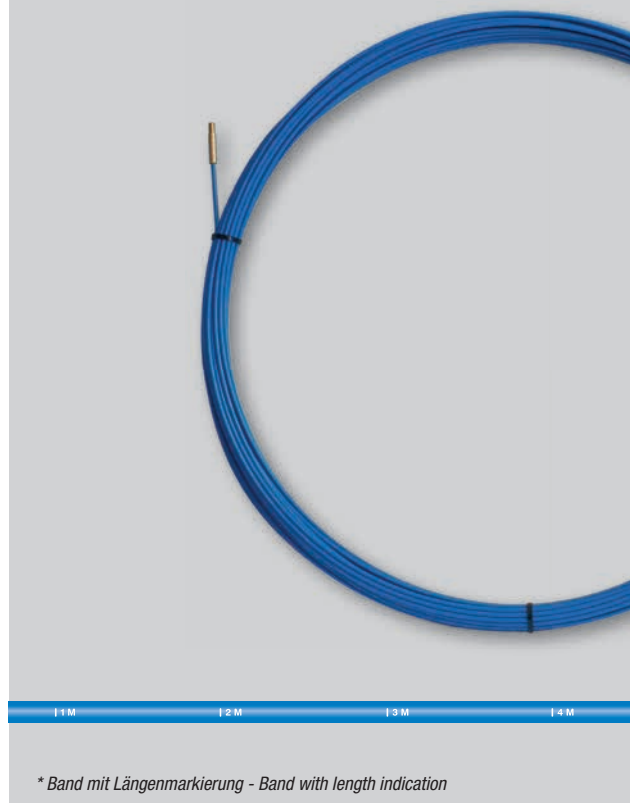

* Band mit Längenmarkierung - Band with length indication

Technische Änderungen vorbehalten – Technical changes reserved – 09/2017



Röhren- und Ortungsschlangen mit Zubehör Pipe and Detection Coils with Accessories



1150 mm

15000 kg

650 kg

11,0 mm

1800x620x1630 mm

Röhrenschlange / Ortungsschlange mit Band Ø 15,0 mm Standard oder mit innenliegendem Kupferleiter (CU-Litze) für die Streckenortung. Mit Anfangs- / Endstück M12 und Alu-Anfangsbirne mit Schäkel, fahrbare Ausführung, verzinkt.

* Band mit Längenmarkierung auf Anfrage.

Pipe coil / detection coil with band Ø 15,0 mm standard or for the detection with one copper conductor (CU core). With starting / end piece M12 and alu-leader with shackle. In wheeled vertical galvanized frame.

* Band with length indication on request.

Länge Length	Gewicht Weight	Bestell-Nr./ Purchase No.	
		Standard	CU-Litze/ CU core
150 m	85 kg	080-4124-150	080-4124-650
200 m	99 kg	080-4124-151	080-4124-651
250 m	113 kg	080-4124-152	080-4124-652
300 m	127 kg	080-4124-153	080-4124-653
350 m	141 kg	080-4124-154	080-4124-654
400 m	156 kg	080-4124-155	080-4124-655
450 m	170 kg	080-4124-156	080-4124-656

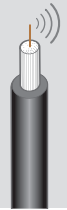

Ersatzband für Röhrenschlange Ø 15,0 mm Standard oder mit innenliegendem Kupferleiter (CU-Litze) für die Streckenortung. Mit Anfangs- / Endstück M12 und Alu-Anfangsbirne mit Schäkel.

* Ersatzband mit Längenmarkierung auf Anfrage.

Band material for pipe coil Ø 15,0 mm standard or for the detection with one copper conductor (CU core). With starting / end piece M12 and alu-leader with shackle.

* Band material with length indication on request

Länge Length	Gewicht Weight	Bestell-Nr./ Purchase No.	
		Standard	CU-Litze/ CU core
150 m	43 kg	080-4124-160	080-4124-660
200 m	57 kg	080-4124-161	080-4124-661
250 m	71 kg	080-4124-162	080-4124-662
300 m	85 kg	080-4124-163	080-4124-663
350 m	99 kg	080-4124-164	080-4124-664
400 m	114 kg	080-4124-165	080-4124-665
450 m	128 kg	080-4124-166	080-4124-666

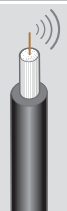

* Band mit Längenmarkierung - Band with length indication



Röhren- und Ortungsschlangen mit Zubehör Pipe and Detection Coils with Accessories

Anfangs-/Endstück für Röhrenschlangenband

Starting/ending piece for band material

Länge Length	Gewicht Weight	Bestell-Nr. Purchase No.
4,5 mm	2 g	080-4123-032
6,0 mm	12 g	080-4123-033
9,0 mm	35 g	080-4123-034
11,0 mm	53 g	080-4123-035
15,0 mm	128 g	080-4123-036

Mittelstück (Verbinder)

Intermediate piece (connector)

Länge Length	Gewicht Weight	Bestell-Nr. Purchase No.
3,0 mm	3 g	080-4123-041
4,5 mm	3 g	080-4123-042
6,0 mm	13 g	080-4123-043
9,0 mm	48 g	080-4123-044
11,0 mm	68 g	080-4123-045
15,0 mm	240 g	080-4123-046

Kleber für Röhrenschlangenband

Glue for band material

Gewicht Weight	Bestell-Nr. Purchase No.
24 g	080-4121-200

Reparatursatz bestehend aus Mittelstück, Kleber und Stiften.

Repair set consisting of connector, glue and pins.

Länge Length	Gewicht Weight	Bestell-Nr. Purchase No.
3,0 mm	27 g	Z 809-01.13-00/0
4,5 mm	27 g	Z 809-01.14-00/0
6,0 mm	37 g	Z 809-01.15-00/0
9,0 mm	72 g	Z 809-01.16-00/0
11,0 mm	92 g	Z 809-01.17-00/0
15,0 mm	264 g	Z 809-01.18-00/0



Technische Änderungen vorbehalten – Technical changes reserved – 09/2017



Röhren- und Ortungsschlangen mit Zubehör Pipe and Detection Coils with Accessories



Zugkopf für Röhrenschlange Starting spinner for
Ø 4,5 mm band material Ø 4,5 mm

Durchmesser Diameter	Gewicht Weight	Gewinde Thread	Bestell-Nr. Purchase No.
11 mm	10 g	M5	080-4123-059

Zugkopf für Röhrenschlange Starting spinner for
Ø 6 mm band material Ø 6 mm

Durchmesser Diameter	Gewicht Weight	Gewinde Thread	Bestell-Nr. Purchase No.
15 mm	18 g	M6	080-4123-066

Zugkopf für Röhrenschlange Starting spinner for band
Ø 9/11/15 mm material Ø 6/11/15 mm

Durchmesser Diameter	Gewicht Weight	Gewinde Thread	Bestell-Nr. Purchase No.
15 mm	18 g	M12	080-4123-069

1 Empfängerset „Easyloc“ Receiver set „easyloc“

Bestell-Nr. Purchase No.	080-7111-092
-----------------------------	--------------

2 Molchsender für „Easyloc“ Transmitter for „easyloc“

Bestell-Nr. Purchase No.	080-7111-108
-----------------------------	--------------

3 Meßkaliber für Molchsender Measuring calibre for transmitter

Durchmesser Diameter	Bestell-Nr. Purchase No.
25 mm	080-7111-030
30 mm	080-7111-031
32 mm	080-7111-032
40 mm	080-7111-033

Gewindeadapter für Röhrenschlangenband zur Befestigung vom Molchsender am Röhrenschlangenband
Thread adapter for pipe coil for fixing the transmitter on the pipe coil band.

Für Band ø For pipe ø	Gewinde Thread	Bestell-Nr. Purchase No.
6 mm	M6 auf/to M10	080-4123-050
9/11/15 mm	M12 auf/to M10	080-4123-051



Röhren- und Ortungsschlangen mit Zubehör Pipe and Detection Coils with Accessories

Alu-Anfangsbirne mit Schäkel

Alu-leader with shackle

Durchmesser Diameter	Gewicht Weight	Bestell-Nr. Purchase No.
4,5 mm	20 g	080-4123-062
6,0 mm	26 g	080-4123-063
9,0/11,0/15,0 mm	91 g	080-4123-061



Anfangsrolle

Starting roller

Durchmesser Diameter	Gewicht Weight	Bestell-Nr. Purchase No.
4,5 mm	23 g	080-4123-068
6,0 mm	26 g	080-4123-067
9,0/11,0/15,0 mm	195 g	080-4123-065

Anfangskugel aus Kunststoff

Spherical button made of PVC

Durchmesser Diameter	Gewicht Weight	Bestell-Nr. Purchase No.
6,0 mm	16 g	001-6113-004
9,0/11,0/15,0 mm	88 g	001-6113-010

Verbindungskupplung mit Drehwirbel

Connecting sleeve with twist device

Durchmesser Diameter	Gewicht Weight	Bestell-Nr. Purchase No.
4,5 mm	7 g	080-4123-049
6,0 mm	12 g	080-4123-047
9,0/11,0/15,0 mm	56 g	080-4123-048

Technische Änderungen vorbehalten – Technical changes reserved – 09/2017



Röhren- und Ortungsschlangen mit Zubehör Pipe and Detection Coils with Accessories



**Fanggerät für
Röhrenschlangenbänder**

**Gripping device for pipe
coil bands**

Rohrdurchmesser Pipe diameter	Gewicht Weight	Bestell-Nr. Purchase No.
28 - 35 mm	180 g	080-4123-076
80 - 100 mm	195 g	080-4123-077
100 - 120 mm	368 g	080-4123-075

Tülle für Stahlhaspel

Socket for steel reel

Gewicht Weight	Bestell-Nr. Purchase No.
80 g	080-4124-406

**Mechanischer Meterzähler
zur Montage auf Haspel**

**Mechanical meter counter
for installation on steel reel**

Durchmesser Diameter	Gewicht Weight	Bestell-Nr. Purchase No.
4,5 mm	300 g	080-4126-001
6,0 mm	300 g	080-4126-002
7,5 - 9,0 mm	300 g	080-4126-003
9,0 - 11,0 mm	300 g	080-4126-004
15 mm	300 g	080-4126-005



Röhren- und Ortungsschlangen mit Zubehör Pipe and Detection Coils with Accessories

Schubstangen mit Zubehör in einer Tasche mit Tragegriff

Push and pull rods with accessories in a bag with handle

Länge Length	Aufbau Combination	Bestell-Nr. Purchase No.
16 m	16 x 1 m	080-4127-010
10 m	10 x 1 m	080-4127-011
7 m	7 x 1 m	080-4127-012
5 m	5 x 1 m	080-4127-013
2,5 m	5 x 0,5 m	080-4127-014
1,65 m	5 x 0,33 m	080-4127-015

Zubehör Accessories

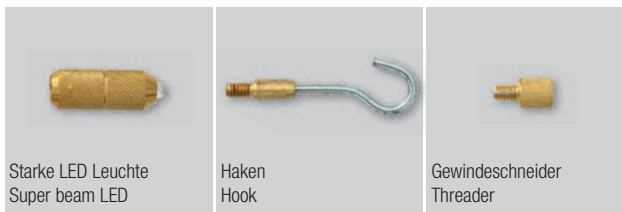

Starke LED Leuchte
Super beam LED

Haken
Hook

Gewindeschneider
Threader

Bestell-Nr. | Purchase No.

080-4127-100

080-4127-101

080-4127-102

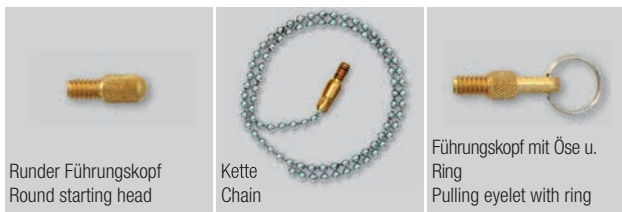

Runder Führungskopf
Round starting head

Kette
Chain

Führungskopf mit Öse u. Ring
Pulling eyelet with ring

Bestell-Nr. | Purchase No.

080-4127-103

080-4127-104

080-4127-105



Magnet
Magnet

Adapter
Adapter

Kabelziehstrümpfe*
Cable pulling grip*

Bestell-Nr. | Purchase No.

080-4127-106

080-4127-107

*



* Siehe separates Prospekt.

* See separate leaflet.

Technische Änderungen vorbehalten – Technical changes reserved – 09/2017



Effiziente Ortung von Rohrleitungen Efficient detection of pipe lines

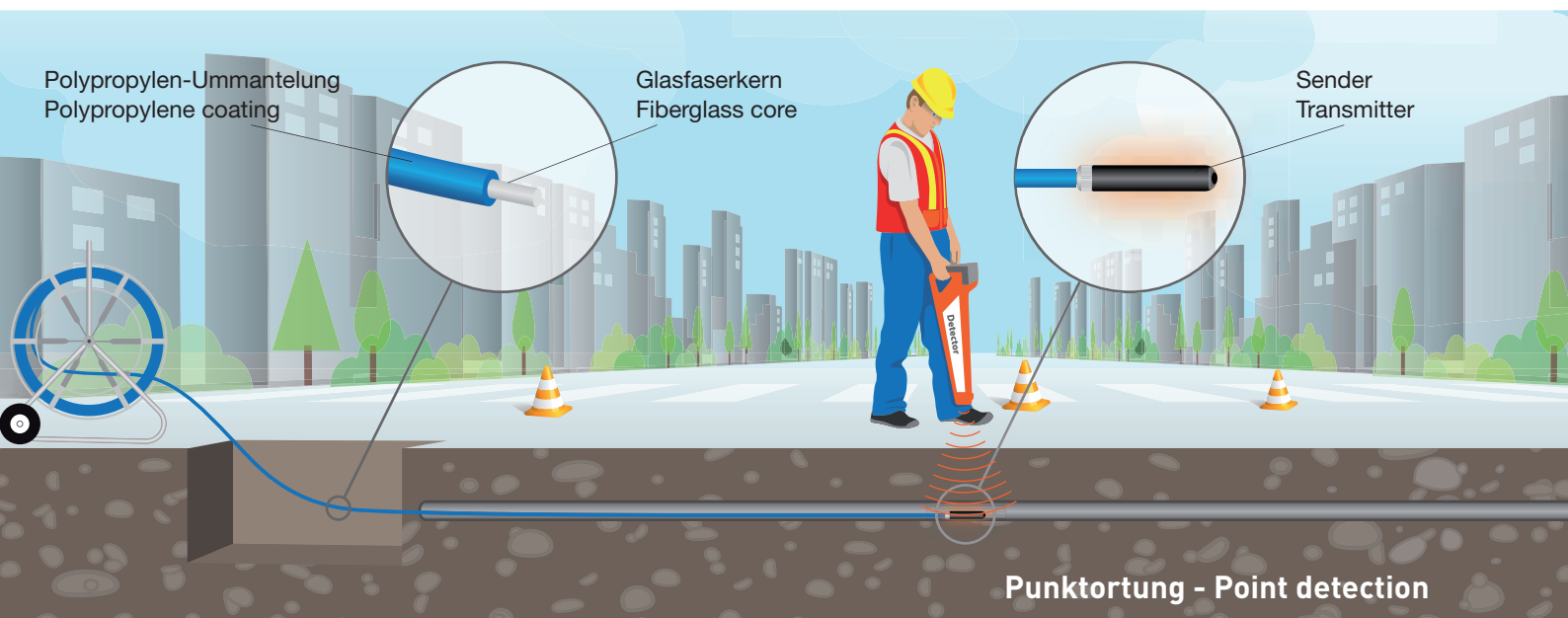

Punktortung - Point detection

Punktortung mit einem Molchsender

Durch den Einsatz eines Senders, der auf eine Standard-Röhrenschlange geschraubt wird. Ist eine Punktortung des Bandes in Abwasserkanälen oder PE-Leerrohren durch ein Ortungsgerät möglich.

Point detection with an transmitter

Using a transmitter screwed to the band material of a standard pipe coil it is possible to achieve a point detection of the band in pipe lines.

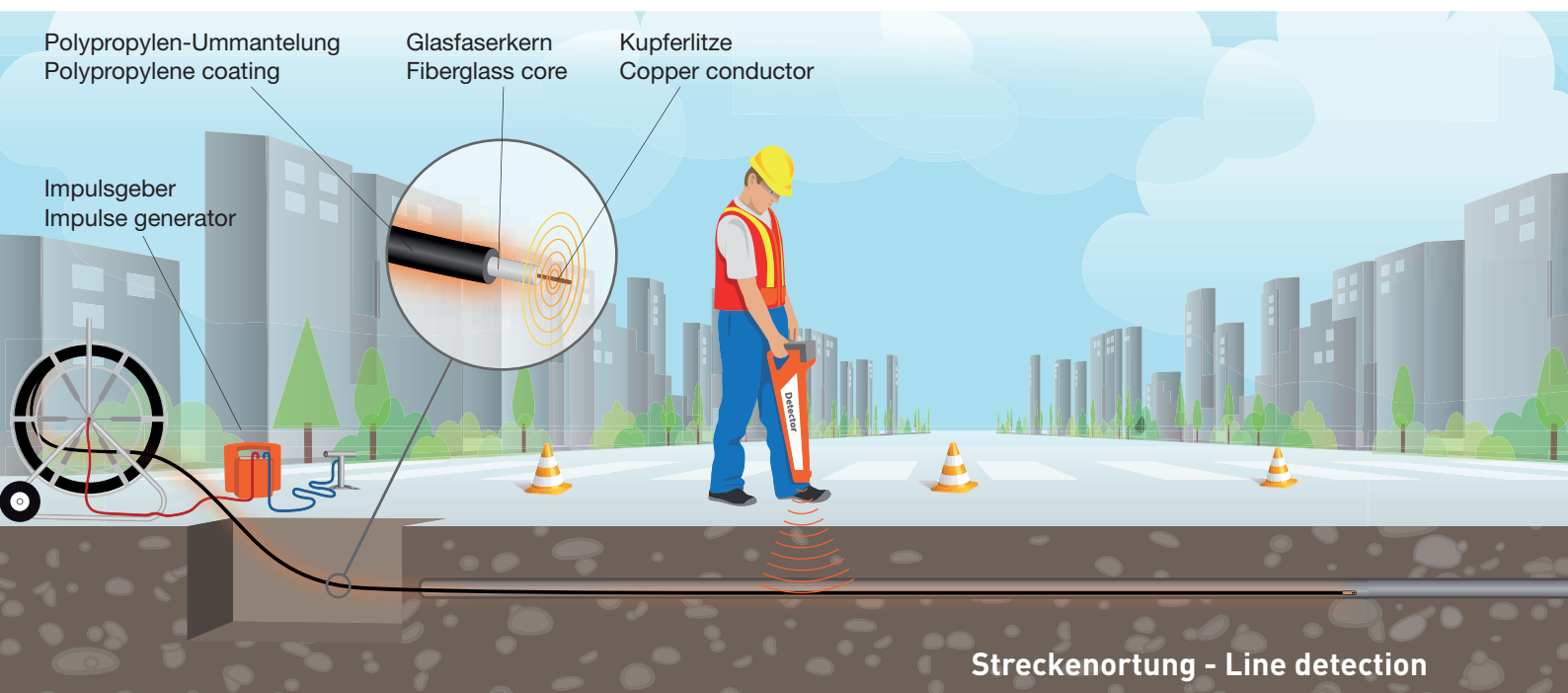

Streckenortung - Line detection

Streckenortung mit einem Ortungsband

Durch den Einsatz eines Ortungsbandes mit einem innliegendem Kupferleiter (CU-Litze), ist durch den Anschluss des Ortungsbandes an einen Impulsgeber, die genaue Streckenortung in Abwasserkanälen oder PE-Leerrohren durch ein Ortungsgerät möglich.

Line detection with an detection coil

For an exact line detection a band material with a copper conductor (cu core) has to be connected to an impulse generator.



4.5 Kabeltrommelzubehör Cable Drum Accessories



Kabeltrommelzubehör Cable Drum Accessories

Hydraulische Kabeltrommelhebeböcke

mit Hydraulikheber, fahrbar, Ausführung 3 - 5 t ... verzinkt, Ausführung 10 t ... RAL 5015

Hydraulic cable drum trestle with hydraulic jack, wheeled, 3 - 5 to. trestle ... galvanized, 10 to trestle ... in RAL 5015

Tragkraft pro Hebebock Carrying capacity per each trestle	Trommel-ø Drum-ø	Gewicht pro Hebebock Weight per each trestle	Bestell-Nr. Purchase No.
3 t	900 - 2400 mm	61 kg	080-3200-005
5 t	1000 - 3200 mm	81 kg	080-3200-006
10 t	1350 - 3600 mm	150 kg	080-3200-001

Hydraulikheber für hydraulische Kabeltrommelhebeböcke

mit Fußpedal für 3 - 10 t Kabeltrommelhebeböcke.

Hydraulic jack as spare part for hydraulic cable drum trestle

with foot pump for 3 up to 10 t hydraulic cable drum trestle.

Modell Type	Bestell-Nr. Purchase No.
für 3 t und 5 t Kabeltrommelhebeböcke for 3 t and 5 t hydraulic cable drum trestle	080-3201-004
für 10 t Kabeltrommelhebeböcke for 10 t hydraulic cable drum trestle	080-3201-006

Aufnahmeschale für hydraulische Kabeltrommelhebeböcke für die Aufnahme der Trommelachse für 3 - 10 t Kabeltrommelhebeböcke.

Supporting pocket for hydraulic cable drum trestle for axle admission for 3 t up to 10 t hydraulic cable drum trestle.

Modell Type	Bestell-Nr. Purchase No.
für 3 t und 5 t Kabeltrommelhebeböcke for 3 t and 5 t hydraulic cable drum trestle	080-3200-008
für 10 t Kabeltrommelhebeböcke for 10 t hydraulic cable drum trestle	080-3200-008



Technische Änderungen vorbehalten – Technical changes reserved – 09/2017



Kabeltrommelzubehör Cable Drum Accessories



Technische Änderungen vorbehalten – Technical changes reserved - 09/2017

Mechanische Kabeltrommelhebeböcke mit Sicherheitskurbel und Klappgriff mit stabiler Fußplatte, fahrbar. **Mechanical cable drum trestle with safety crank and with folding handle with stable ground plate, wheeled.**

Tragkraft pro Hebebock Carrying capacity per each trestle	Trommel- ϕ Drum- ϕ	Gewicht pro Hebebock Weight per each trestle	Bestell-Nr. Purchase No.
3 t	700 - 2600 mm	64 kg	080-3111-024
5 t	900 - 3000 mm	70 kg	080-3111-026

Mechanische Kabeltrommelhebeböcke mit Ratschen-Sicherheitskurbel mit stabiler Fußplatte, fahrbar. **Mechanical cable drum trestle with ratchet safety crank with stable ground plate, wheeled.**

Tragkraft pro Hebebock Carrying capacity per each trestle	Trommel- ϕ Drum- ϕ	Gewicht pro Hebebock Weight per each trestle	Bestell-Nr. Purchase No.
3 t	700 - 2600 mm	64 kg	080-3111-025
5 t	900 - 3000 mm	70 kg	080-3111-027

Kabeltrommelbock für LWL-Kabel mit mechanischer Bremsvorrichtung, bestehend aus zwei gelagerten Auflageständen, zwei Zentrierkonen, zwei Verbindungsprofilen und einer Welle ϕ 40 mm. **Cable drum trestle for fibre-optic cable with mechanical brake system, with drum axle ϕ 40 mm**

Tragkraft - Carrying capacity	2,5 t
Max. Trommel-ϕ - Max. Drum-ϕ	1000 mm
Max. Trommelbreite - Max. Drumwidth	600 mm
Max. Trommelloch - Max. centre hole	100 mm
Bestell-Nr. - Purchase No.	Z 618-01.00-00/0

Kabeltrommel-Abroller aus Aluminium mit Stahlrollen **Cable drum uncoiler made of aluminium, with steel rollers**

Tragkraft - Loading capacity	200 kg	250 kg
Trommel-ϕ - Drum-ϕ	200 - 700 mm	200 - 700 mm
Trommelbreite - Drumwidth	515 mm	670 mm
Gewicht - Weight	8 kg	11 kg
Bestell-Nr. - Purchase No.	080-3300-020	080-3300-021

Kabeltrommel-Abrollböcke verzinkt **Cable drum unreeling frames galvanized**

Tragkraft Carrying capacity	Trommel- ϕ Drum- ϕ	Gewicht pro Abrollbock Weight per each unreeling frame	Bestell-Nr. Purchase No.
1 t	400 - 1200 mm	16 kg	080-3300-005
1 t	800 - 1850 mm	17 kg	080-3300-006



Kabeltrommelzubehör Cable Drum Accessories

Aluminium-Trommelachse mit Gleitlagern und großen Nuten **Leight metal axles with built-in bearings** with lathed grooves

Durchmesser - diameter 75 mm		
Länge Length	Gewicht Weight	Bestell-Nr. Purchase No.
1500 mm	22 kg	Z 842-13.09-00/0
1800 mm	26 kg	Z 842-13.37-00/0
2050 mm	29 kg	Z 842-13.68-00/0

Durchmesser - diameter 90 mm		
Länge Length	Gewicht Weight	Bestell-Nr. Purchase No.
1500 mm	32 kg	Z 842-14.09-00/0
1800 mm	39 kg	Z 842-14.37-00/0
2050 mm	44 kg	Z 842-14.68-00/0

Stahlrohrwelle mit großen eingedrehten Nuten, unge- lagert **Steel tube axles without bearings** with lathed grooves

Durchmesser - diameter 76 mm		
Länge Length	Gewicht Weight	Bestell-Nr. Purchase No.
1500 mm	42 kg	Z 843-13.09-00/0
1800 mm	50 kg	Z 843-13.37-00/0
2050 mm	57 kg	Z 843-13.68-00/0

Durchmesser - diameter 89 mm		
Länge Length	Gewicht Weight	Bestell-Nr. Purchase No.
1500 mm	55 kg	Z 843-14.09-00/0
1800 mm	66 kg	Z 843-14.37-00/0
2050 mm	75 kg	Z 843-14.68-00/0

Stahlvollwelle mit großen eingedrehten Nuten, unge- lagert **Solid steel axle without bearings** with lathed grooves

Durchmesser - diameter 75 mm		
Länge Length	Gewicht Weight	Bestell-Nr. Purchase No.
1500 mm	63 kg	Z 843-33.09-01/0
1800 mm	76 kg	Z 843-33.37-01/0
2050 mm	89 kg	Z 843-33.68-01/0

Durchmesser - diameter 90 mm		
Länge Length	Gewicht Weight	Bestell-Nr. Purchase No.
1500 mm	91 kg	Z 843-34.09-01/0
1800 mm	110 kg	Z 843-34.37-01/0
2050 mm	125 kg	Z 843-34.68-01/0

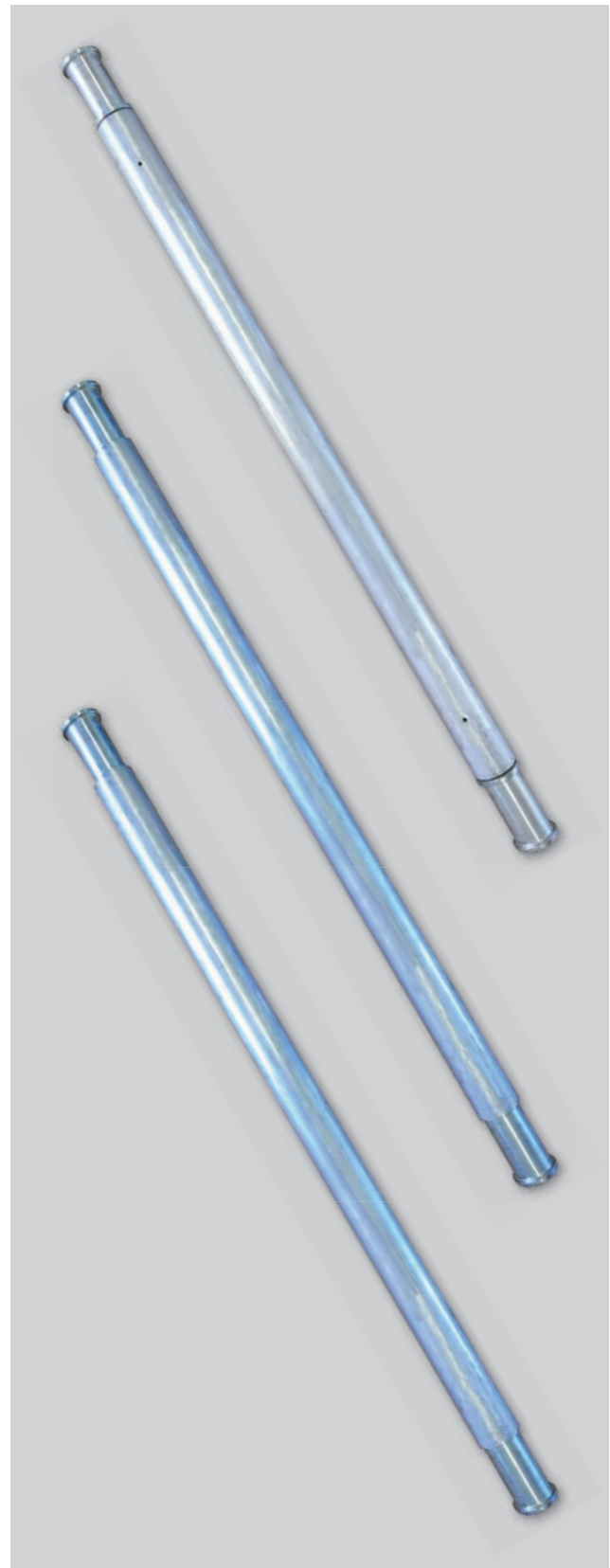

Technische Änderungen vorbehalten – Technical changes reserved – 09/2017



Kabeltrommelzubehör Cable Drum Accessories



Technische Änderungen vorbehalten - 09/2017
Technical changes reserved - 09/2017

Festellschelle mit Klappgriff, verzinkt

Collars with handle galvanized

Wellen- Axles- ø	Bestell-Nr. Purchase No.
45 mm	080-3200-023
60 mm	080-3200-011
75/76 mm	080-3200-014
89/90 mm	080-3200-013
105 mm	080-3200-025

Festellschelle, schmale Ausführung, verzinkt

Collars, small execution, galvanized

Wellen- Axles- ø	Bestell-Nr. Purchase No.
60 mm	Z 807-20.01-00/0
75/76 mm	Z 807-21.01-00/0
90 mm	Z 807-23.01-00/0

Feststellkonus, verzinkt

Centering cone, galvanized

Wellen- Axles- ø	Bohrungs- Bore- ø	Bestell-Nr. Purchase No.
60 mm	65 - 95 mm	080-3200-019
75 mm	85 - 130 mm	080-3200-017
90 mm	100 - 160 mm	080-3200-018

Schnellgreifhaken

Quick action gripping hooks

Tragkraft pro Haken Carrying capacity per each hook	Bestell-Nr. Purchase No.
3.000 kg	080-1902-006
4.000 kg	080-1902-007

Ladetraverse

Cross-head loading device for cable

Tragkraft Carrying capacity	Arbeitsbreite, verstellbar working width, adjustable	Bestell-Nr. Purchase No.
5.000 kg	750 - 2000 mm	080-3310-003
8.000 kg	1000 - 2000 mm	080-3310-005

Tragkraft pro Seil Carrying capacity	Länge Lenght	Bestell-Nr. Purchase No.
2.700 kg	1500 mm	080-3310-004
4.000 kg	2000 mm	080-3310-007



4.6 Deckelhebezangen Manhole-Cover Lifter

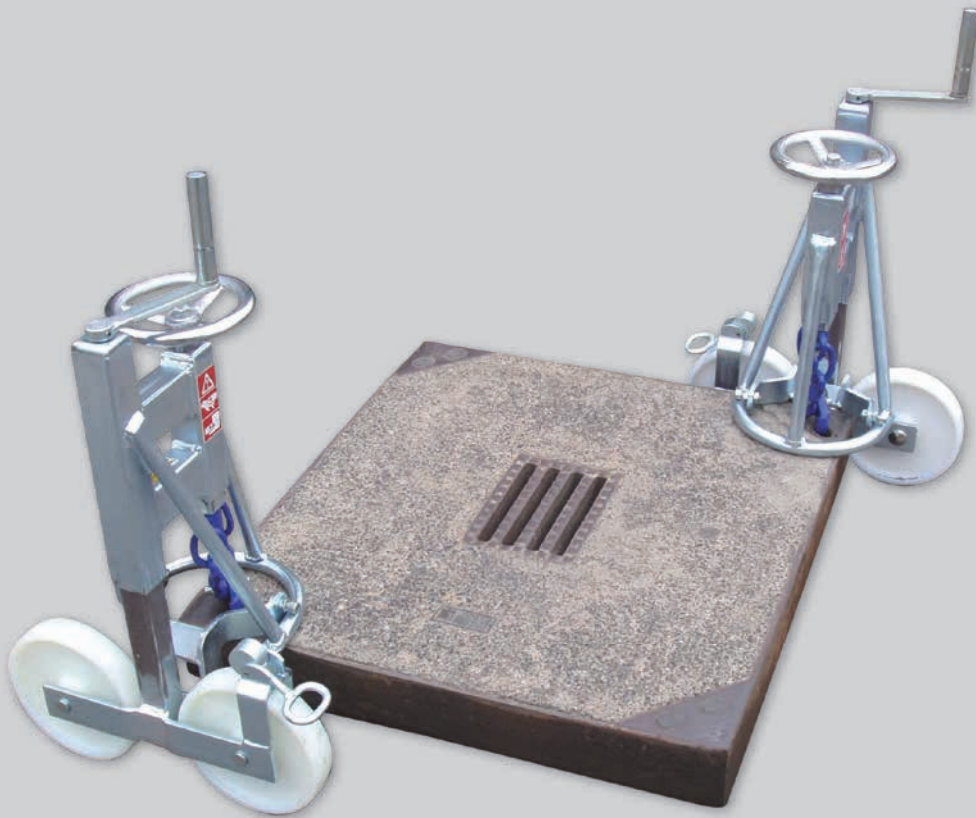

Deckelhebezangen Manhole-Cover Lifter

4.6.1

Deckelhebezange, fahrbar **Manhole-cover lifter,
wheeled**

Hubkraft je Deckelheber Lifting capacity per each lifter	Gewicht je Deckelheber Weight per each lifter	Bestell-Nr. Purchase No.
650 kg	61 kg	080-4140-001

Das Gerät wird paarweise eingesetzt.
The device is used paired.

**Deckelhebezange,
mit Spindel** **Manhole-cover lifter with
spindle**

Gewicht Weight	Bestell-Nr. Purchase No.
7 kg	080-1901-045

Das Gerät wird paarweise eingesetzt.
The device is used paired.

**Deckelhebezange, kleine
Ausführung** **Manhole-cover lifter, small
execution**

Gewicht Weight	Bestell-Nr. Purchase No.
1,2 kg	Z 822-50.00-00/0

Das Gerät wird paarweise eingesetzt.
The device is used paired.

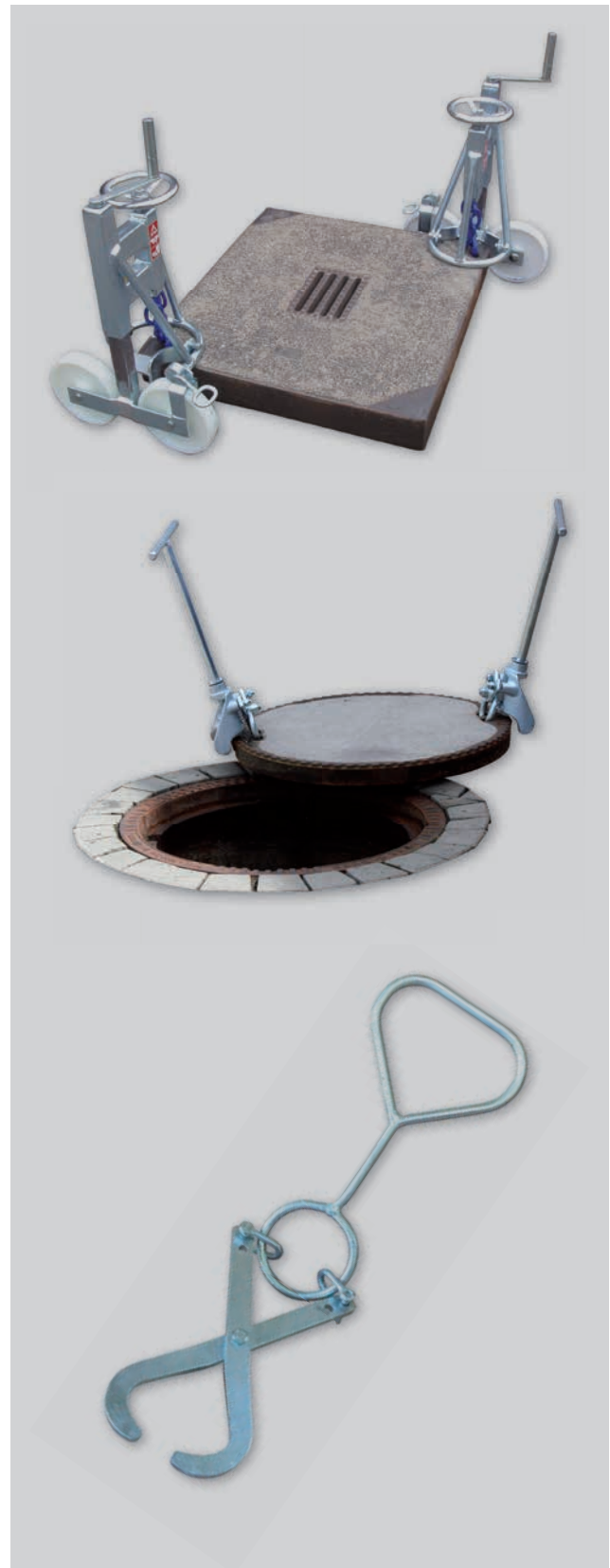

Technische Änderungen vorbehalten – Technical changes reserved – 09/2017



Deckelhebezangen Manhole-Cover Lifter

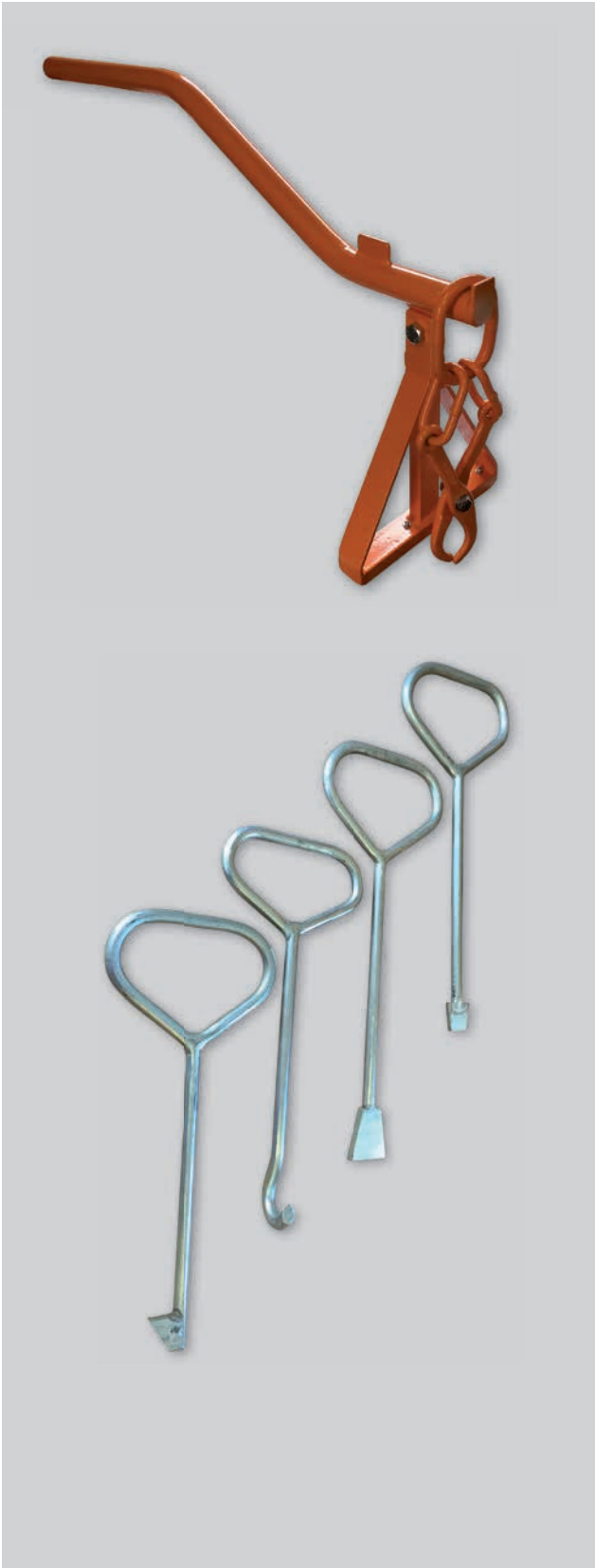

Schachtdeckelheber

Manhole-cover lifting tongs

Hebelänge Lever length	Stützhöhe Support height	Fußbreite Foot width	Gewicht Weight	Bestell-Nr. Purchase No.
1480 mm	250 mm	130 mm	12 kg	Z 822-50.00-00/0

Das Gerät wird paarweise eingesetzt.
The device is used paired.

Drehschlüsselheber

Turn key lever

Form Form	Länge Length	Gewicht Weight	Bestell-Nr. Purchase No.
Form A - mit einseitigem Ansatz - one sided	330 mm	0,6 kg	W 816-00.00-00/0
Form B - mit Trapezkopf - trapezium	370 mm	0,6 kg	W 818-00.00-00/0
Form C - mit Haken - hook	345 mm	0,6 kg	W 815-00.00-00/0
Form D - mit doppelseitigem Ansatz - face an back	350 mm	0,6 kg	W 817-00.00-00/0



4.7 Drallfänger und Schäkel Anti-Twist Device and Shackles



Drallfänger und Schäkel Anti-Twist Device and and Shackles

Drallfänger

Anti-twist device

Drallfänger mit 2 Stk. Schäkel Anti-twist device with 2 pcs. shackles

Durchmesser Diameter	Zugfestigkeit Permitted loading force	Bestell-Nr. Purchase No.
45 mm	4.000 kg	Z 803-05.00-00/0
60 mm	7.000 kg	Z 803-06.00-00/0
74 mm	10.000 kg	Z 803-10.00-00/0

Drallfänger ohne Schäkel Anti-twist device without shackle

Durchmesser Diameter	Zugfestigkeit Permitted loading force	Bestell-Nr. Purchase No.
20 mm	2.500 kg	080-7113-010
32 mm	3.000 kg	Z 803-30.00-00/0

Drallfänger mit Seilstropp Anti-twist device with rope sling

Durchmesser Diameter	Zugfestigkeit Permitted loading force	Bestell-Nr. Purchase No.
30 mm	2.500 kg	Z 803-02.00-00/0

Drallfänger zum Anpressen Anti-twist device with rope sling

Durchmesser Diameter	Zugfestigkeit Permitted loading force	Bestell-Nr. Purchase No.
28 mm	3.000 kg	Z 803-09.07-00/0

Schäkel

Shackle

Schäkel mit Schlitzbolzen Shackle with slotted bolt

d1	d2	Bestell-Nr. Purchase No.
14 mm	30 mm	005-3411-004
17 mm	37 mm	005-3411-005
18 mm	40 mm	Z 803-05.01-00/0
27 mm	59 mm	Z 803-06.01-00/0
32 mm	70 mm	Z 803-10.01-00/0

Schäkel mit Augenbolzen Shackle with eyelet

d1	Bestell-Nr. Purchase No.
16 mm	005-3411-212
27 mm	005-3413-001



Technische Änderungen vorbehalten – Technical changes reserved – 09/2017



4.8 Einblaszubehör Cable Blowing Accessories

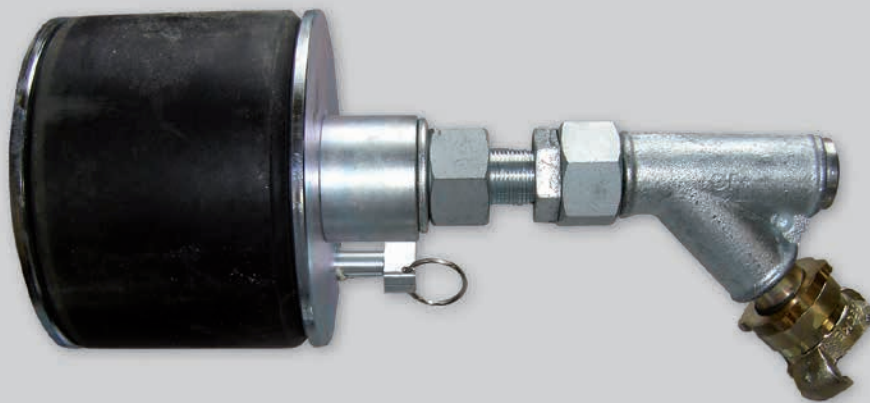

Einblaszubehör Cable Blowing Accessories

Manschettenkolben

Manschettenkolben mit Ledermanschetten

Piston

Piston with leather discs

Durchmesser Diameter	Bestell-Nr. Purchase No.
22 - 27 mm	080-1905-020
25 - 30 mm	080-1905-021
31 - 36 mm	080-1905-022
37 - 42 mm	080-1905-023
41 - 46 mm	080-1905-024
48 - 52 mm	080-1905-025



Manschettenkolben

Manschettenkolben mit Gummimanschetten

Piston

Piston with rubber discs

Durchmesser Diameter	Bestell-Nr. Purchase No.
54 - 59 mm	080-1905-026
60 - 65 mm	080-1905-027
68 - 72 mm	080-1905-038
77 - 82 mm	080-1905-028
91 - 96 mm	080-1905-029
97 - 102 mm	080-1905-030
102 - 107 mm	080-1905-031
108 - 112 mm	080-1905-037
117 - 122 mm	080-1905-032
122 - 137 mm	080-1905-033
137 - 142 mm	080-1905-034
148 - 152 mm	080-1905-036
157 - 162 mm	080-1905-035

Technische Änderungen vorbehalten – Technical changes reserved – 09/2017



Einblaszubehör Cable Blowing Accessories



Rohrstopfen
geschlitzt mit Druckluftan-
schlusstück

Plug for pipe
slotted with air pressure
supply port

Durchmesser Diameter	Schlitzbuchse für Seil- \emptyset Slotted connector for rope- \emptyset	Bestell-Nr. Purchase No.
28 - 34 mm	4 mm	080-1905-094
35 - 39 mm	4 mm	080-1905-096
40 - 45 mm	4 mm	080-1905-098
46 - 55 mm	4 mm	080-1905-099
50 - 60 mm	wählbar - selectable 4 - 9,5 mm	080-1905-100
60 - 68 mm	wählbar - selectable 4 - 9,5 mm	080-1905-101
70 - 78 mm	wählbar - selectable 4 - 9,5 mm	080-1905-102
76 - 84 mm	wählbar - selectable 4 - 9,5 mm	080-1905-103
85 - 94 mm	wählbar - selectable 4 - 9,5 mm	080-1905-104
95 - 101 mm	wählbar - selectable 4 - 9,5 mm	080-1905-105
102 - 110 mm	wählbar - selectable 4 - 9,5 mm	080-1905-106
112 - 118 mm	wählbar - selectable 4 - 9,5 mm	080-1905-107
118 - 123 mm	wählbar - selectable 4 - 9,5 mm	080-1905-108
127 - 135 mm	wählbar - selectable 4 - 9,5 mm	080-1905-109
135 - 145 mm	wählbar - selectable 4 - 9,5 mm	080-1905-110
146 - 155 mm	wählbar - selectable 4 - 9,5 mm	080-1905-111

Schwammkugelkolben
komplett

Sponge piston
complete

Durchmesser Diameter	Bestell-Nr. Purchase No.
45 - 50 mm	Z 872-01.01-00/0
50 - 60 mm	Z 872-01.02-00/0
60 - 70 mm	Z 872-01.03-00/0
70 - 90 mm	Z 872-01.04-00/0
80 - 100 mm	Z 872-01.05-00/0
100 - 120 mm	Z 872-01.06-00/0
120 - 140 mm	Z 872-01.07-00/0
140 - 160 mm	Z 872-01.08-00/0
160 - 180 mm	Z 872-01.09-00/0
180 - 200 mm	Z 872-01.10-00/0
200 - 220 mm	Z 872-01.11-00/0
220 - 240 mm	Z 872-01.12-00/0

Einblassschirm

Blowing Chute

Rohrinnendurchmesser Pipe inner diameter	Bestell-Nr. Purchase No.
40 - 80 mm	080-1905-060
80 - 150 mm	080-1905-061



Einblaszubehör Cable Blowing Accessories

Einschießkolben

Piston for pipe

Rohrabmessung Dimensions	Rohrinnen-Ø nominal Inner pipe-Ø nominal	Bestell-Nr. Purchase No.
25 x 2,0	21,0 mm	080-7300-001
32 x 2,0	28,0 mm	080-7300-002
32 x 3,0	26,0 mm	080-7300-003
32 x 3,5	25,0 mm	080-7300-013
40 x 2,0	36,0 mm	080-7300-004
40 x 3,0	34,0 mm	080-7300-005
40 x 3,7	32,6 mm	080-7300-006
50 x 2,5	45,0 mm	080-7300-007
50 x 3,5	43,0 mm	080-7300-008
50 x 4,6	40,8 mm	080-7300-009
50 x 5,8	51,4 mm	080-7300-011

Y-Stück zum Einblasen in belegte Kabelschutzrohre, gleichzeitige Verlegung von zwei Kabeln in nur ein Leerrohr

Y-Pieces for blowing-in into already occupied cable ducts, laying of two cables in only one empty duct at the same time.

Abmessung (L x B x H) - Dimensions (L x W x H)	310 x 190 x 90 mm
Gewicht - Weight	9 kg
Bestell-Nr. / Purchase No.	080-7303-040

Rohrschneider für Kunststoffrohre

Pipe cutter for PVC pipes

Rohrdurchmesser - Pipe-Ø	4 - 16 mm
Bestell-Nr. / Purchase No.	080-7700-100

Bündelbock für Mikrorohre

Bundle device for micro tubes

Bestell-Nr. / Purchase No.	Z 863-04.00-00/1
-----------------------------------	-------------------------

Schlaufenkorb für Mini-kabel

für Kabel-Ø 4-8 mm, lackiert, zerlegbar

Cable basket for mini-cable

for cable-Ø 4-8 mm, painted, dismountable

Kabelaufnahme für - Cable capacity for Ø 4,0 mm	Länge - Length 6000 m
Kabelaufnahme für - Cable capacity for Ø 6,0 mm	Länge - Length 3000 m
Kabelaufnahme für - Cable capacity for Ø 7,5 mm	Länge - Length 2500 m
Kabelaufnahme für - Cable capacity for Ø 8,0 mm	Länge - Length 2000 m
Korbdurchmesser - Basket diameter	1200 mm
Länge - Length	1250 mm
Breite - Width	1250 mm
Höhe - Highth	1250 mm
Weight - Gewicht	45 kg
Bestell-Nr. / Purchase No.	095-2000-137

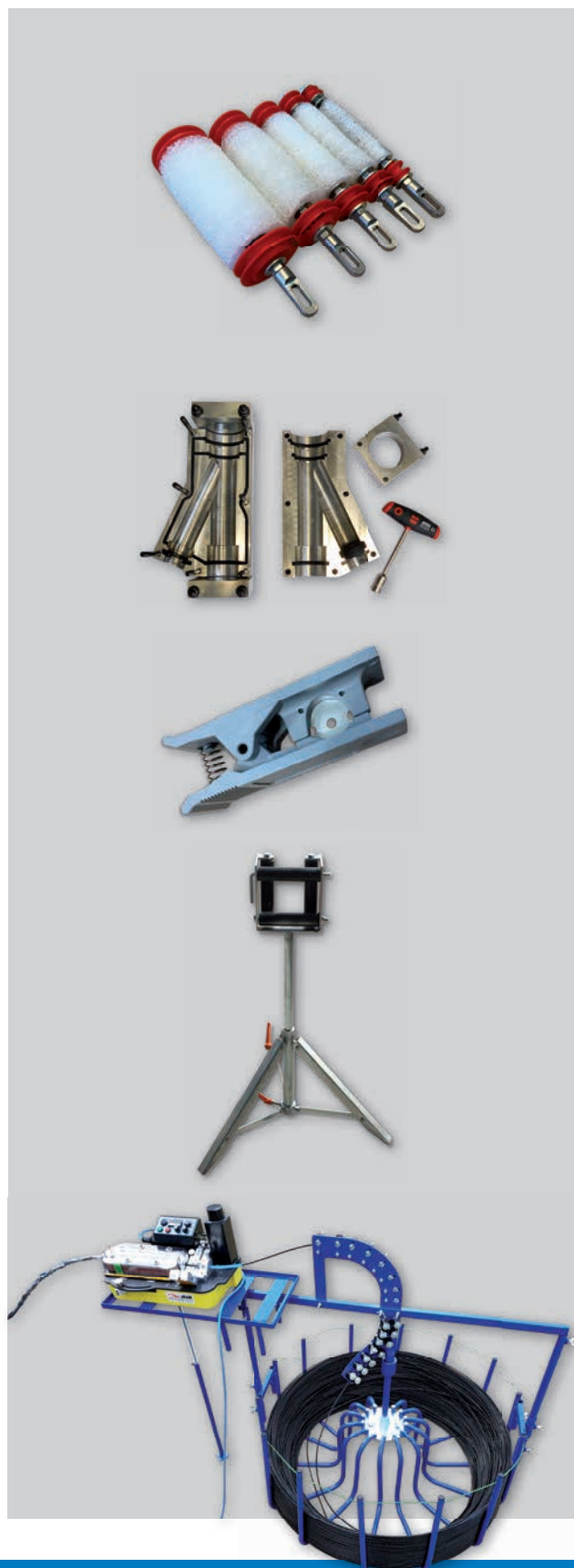

Technische Änderungen vorbehalten – Technical changes reserved – 09/2017



Einblaszubehör Cable Blowing Accessories



Kanalbürste
Kunststoffborsten auf Kunststoffkern

Duct brush
plastic bristles on PVC core

Durchmesser Diameter	Bestell-Nr. Purchase No.
91 mm	080-4111-091
93 mm	080-4111-080
97 mm	080-4111-097
107 mm	080-4111-107
110 mm	080-4111-110
117 mm	080-4111-117
141 mm	080-4111-141
150 mm	080-4111-150
200 mm	080-4111-200
250 mm	080-4111-250

Kanalbürste
Drahtborsten auf Kunststoffkern

Duct brush
steel wire bristles on PVC core

Durchmesser Diameter	Bestell-Nr. Purchase No.
91 mm	080-4111-091
93 mm	080-4111-080
97 mm	080-4111-097
107 mm	080-4111-107
110 mm	080-4111-110
117 mm	080-4111-117
141 mm	080-4111-141
150 mm	080-4111-150
200 mm	080-4111-200
250 mm	080-4111-250

Kalibrierkopf
zur Kontrolle des Rohr- \varnothing

Calibration head
for control of pipe- \varnothing

Rohrinnendurchmesser Pipe inner diameter	Bestell-Nr. Purchase No.
28 - 46 mm	080-7112-001
45 - 70 mm	080-7112-002
70 - 100 mm	080-7112-003
85 - 115 mm	080-7112-004



Einblaszubehör Cable Blowing Accessories

Rohrverschlussbecher mit Befestigungsöse

Pipe sealing pots with fixing eye

Durchmesser Diameter	Bestell-Nr. Purchase No.
47 - 50 mm	080-1221-050
99 - 105 mm	080-1221-105
142 - 150 mm	080-1221-150

Kabelschumpfkappe ohne Ventil

Cable shrinking caps without valve

Kabelaußen- ϕ Cable outer- ϕ	Bestell-Nr. Purchase No.
6 - 9 mm	080-4231-004
9 - 13 mm	080-4231-008
13 - 22 mm	080-4231-016
22 - 36 mm	080-4231-026
36 - 56 mm	080-4231-048
50 - 90 mm	080-4231-050

Kabelschumpfkappe mit Ventil

Cable shrinking caps with valve

Kabelaußen- ϕ Cable outer- ϕ	Bestell-Nr. Purchase No.
13 - 22 mm	080-4231-116
22 - 36 mm	080-4231-126
36 - 56 mm	080-4231-156
50 - 90 mm	080-4231-148

1 Empfängerset „Easyloc“ Receiver set „easyloc“

Bestell-Nr. Purchase No.	080-7111-092
-----------------------------	--------------

2 Molchsender für „Easyloc“ Transmitter for „easyloc“

Bestell-Nr. Purchase No.	080-7111-108
-----------------------------	--------------

3 Meßkaliber für Molchsender Measuring calibre for transmitter

Durchmesser Diameter	Bestell-Nr. Purchase No.
25 mm	080-7111-030
30 mm	080-7111-031
32 mm	080-7111-032
40 mm	080-7111-033



Technische Änderungen vorbehalten — Technical changes reserved - 09/2017



4.9 Gleitmittel und -zubehör Gliding means & -accessories



Gleitmittel & -zubehör

Gliding means & -accessories

Gleitmittel Gliss-F

Gliding means Gliss-F

Inhalt Bucket	Bestell-Nr. Purchase No.
1 Liter - Liter	090-9155-427
5 Liter - Liters	090-9155-428
25 Liter - Liters	090-9155-430
200 Liter - Liters	090-9155-426

Gleitmittel JET-Lube für Glasfaserkabelverlegung

Gliding means JET-Lube for fibre optic cable blowing

Inhalt Content	Bestell-Nr. Purchase No.
1 Liter	080-9155-431

Kabelgleitfett

Cable gliding grease

Eimer Bucket	Bestell-Nr. Purchase No.
15 kg	080-4311-001

Fettbeutel zum Schmieren des Kabels bei Einzug in das Rohr

Fat bag to lubricate cables at drawing into the pipe

Eimer Bucket	Bestell-Nr. Purchase No.
15 kg	080-6211-001



Technische Änderungen vorbehalten – Technical changes reserved – 10/2016



4.10 Ziehköpfe Pulling Heads



Ziehköpfe Pulling Heads

**Ziehköpfe für PE-Rohre
mit Abdichtung**

**Pulling heads for PE-pipe
with seal**

Außen-ø Outer-ø	Bestell-Nr. Purchase No.
32 mm	080-7400-032
40 mm	080-7400-040
50 mm	080-7400-050
63 mm	080-7400-063
75 mm	080-7400-075
90 mm	080-7400-090
110 mm	080-7400-110
125 mm	080-7400-125
140 mm	080-7400-140
160 mm	080-7400-160
180 mm	080-7400-180
200 mm	080-7400-200
225 mm	080-7400-225
250 mm	080-7400-250
280 mm	080-7400-280
315 mm	080-7400-315
355 mm	080-7400-355

**Ziehköpfe für PE-Rohre
ohne Abdichtung**

**Pulling heads for PE-pipe
without seal**

Außen-ø Outer-ø	Bestell-Nr. Purchase No.
32 mm	080-7401-001
40 mm	080-7401-002
50 mm	080-7401-003
63 mm	080-7401-004
75 mm	080-7401-005
90 mm	080-7401-006
110 mm	080-7401-007
125 mm	080-7401-008
140 mm	080-7401-009
160 mm	080-7401-010
180 mm	080-7401-011
200 mm	080-7401-012
225 mm	080-7401-013
250 mm	080-7401-014
280 mm	080-7401-015
315 mm	080-7401-016
355 mm	080-7401-017

**Ziehkopf für Mehrfachrohr
passend für Rohrinne Durchmesser
2 x 28 und 2 x 35 mm**

**Pulling heads for multiple
tubes for inner diameter
2 x 28 and 2 x 35 mm**

Bestell-Nr. Purchase No.	080-7402-001
----------------------------	--------------



Technische Änderungen vorbehalten – Technical changes reserved – 09/2017



4.11 Kabelscheren Cable Cutter



Kabelscheren Cable Cutter

Handkabelschere mit Ratsche für Kupfer- und Aluminiumkabel

Hand cable cutter with ratchet for copper and aluminium cable

Bis Kabel- \varnothing Up to cable- \varnothing	Bestell-Nr. Purchase No.
32 mm	080-2111-013
52 mm	080-2111-009

Handkabelschere

Hand cable cutter

Max. Öffnung Max. opening	Bestell-Nr. Purchase No.
14 mm	080-2111-001
24 mm	080-2111-002
40 mm	080-2111-005

Hydraulische Kabelschere mit Fußpumpe

- für Seile, Kupfer- und Aluminiumkabel
- Betriebsdruck: 700 bar

Hydraulic cable cutter with foot pump

- For ropes, copper and aluminium cable
- Operating pressure: 700 bar

Für Seil \varnothing For rope \varnothing	Bestell-Nr. Purchase No.
24 mm	auf Anfrage - on request
40 mm	auf Anfrage - on request

Für Kupfer- und Aluminiumkabel \varnothing For copper- and aluminium cable \varnothing	Bestell-Nr. Purchase No.
50 mm	auf Anfrage - on request
85 mm	auf Anfrage - on request
95 mm	auf Anfrage - on request
120 mm	auf Anfrage - on request



Technische Änderungen vorbehalten – Technical changes reserved – 10/2016



4.12 Längenmessgeräte Length Measuring Device



Längenmessgeräte Length Measuring Device

Längenmessgerät in Standardausführung

- Messbereich: 9999,99 m
- Gewicht: 3,9 kg

Standard-Length measu- ring device

- Measuring range: 9999,99 m
- Weight: 3,9 kg

Bestell-Nr. | Purchase No.

059-1121-110

Längenmessgerät für Eisenbahngleise

- Messbereich: 9999,99 m
- Gewicht: 7,5 kg

Length measuring device for rail-tracks

- Measuring range: 9999,99 m
- Weight: 7,5 kg

Bestell-Nr. | Purchase No.

059-1121-109

Handmessgerät für Kabel- und Drahtdurch- messer 3-50 mm

- Messbereich: 999,99 m
- Gewicht: 2,2 kg

Hand measuring device

- for cable- and
wire- \varnothing 3-50 mm
- Measuring range: 999,99 m
 - Weight: 2,2 kg

Bestell-Nr. | Purchase No.

059-1121-101



Technische Änderungen vorbehalten – Technical changes reserved – 10/2016



4.14 Weiteres Zubehör Further Accessories



Weiteres Zubehör Further Accessories

4.14.1

Schachtabsperrung

Manhole barrier

Länge x Breite x Höhe Dimensions L x W x H	Bestell-Nr. Purchase No.
1000 x 1000 x 800 mm	080-9113-001

Absperrband

Barricade tape red/white

Länge Length	Bestell-Nr. Purchase No.
500 m	080-9112-001

Trassenwarnband

Mit Beschriftung
„ACHTUNG KABEL“.
Weitere Beschriftungen auf
Anfrage

Trench warning tape

with black lettering „AT-
TENTION CABLE“. Other
letterings on request.

Breite Width	Länge Length	Bestell-Nr. Purchase No.
40 mm	250 m	080-9111-011

Abroller für Trassen- warnband

Uncoiling device for cable line warning strip

Bestell-Nr. Purchase No.	Z 874-01.04-00/0

Kabellötzelte aus PVC

Wireman's tent made of PVC

Maße Dimensions	Bestell-Nr. Purchase No.
2,0 x 2,0 x 2,0 m	080-1511-032
2,5 x 2,5 x 1,9 m	080-1511-033
3,0 x 2,5 x 1,9 m	080-1511-034

Weitere Größen auf Anfrage | Other sizes on request



Technische Änderungen vorbehalten – Technical changes reserved - 09/2017





Steilwandzelte aus PVC

Wireman's tent made of PVC
with high-angle sides

Maße Dimensions	Bestell-Nr. Purchase No.
2,0 x 2,0 x 2,1 m	080-1511-035
3,0 x 2,5 x 2,1 m	080-1511-036
4,5 x 2,5 x 2,1 m	080-1511-037

Weitere Größen auf Anfrage | Other sizes on request

Kabellöterschirme

Wireman's shield

Durchmesser Diameter	Bestell-Nr. Purchase No.
2,0 m	080-1511-049
2,5 m	080-1511-050
3,0 m	080-1511-051

Packsack für Kabellöter-
schirm

Packing bag for wireman's
shield

Bestell-Nr. Purchase No.	080-1511-054
-----------------------------------	---------------------

Metallspeer für Kabellöter-
schirm

Spike for wireman's shield

Bestell-Nr. Purchase No.	080-1511-053
-----------------------------------	---------------------

Kabelbündelbock
zum Bündeln von drei
Einleiterkabeln

Cable bundling trestle
for joint laying of max. three
single-conductor cables

Bestell-Nr. Purchase No.	Z 863-01.00-00/0
-----------------------------------	-------------------------

Montagegeräte
für geteilte PE-Rohre

Mounting device
for divided PE-pipes

Durchmesser Diameter	Gewicht Weighth	Bestell-Nr. Purchase No.
50 mm	1,3 kg	080-1903-007
100 mm	2,1 kg	080-1903-006

